

THOMSON

Wireless headphones

Casque sans fil

Funk-Kopfhörer



THOMSON

- GB** Operating Instructions
- F** Mode d'emploi
- D** Bedienungsanleitung
- E** Instrucciones de uso
- I** Istruzioni per l'uso
- P** Manual de instruções
- RUS** Руководство по эксплуатации
- NL** Gebruiksaanwijzing
- PL** Instrukcja obsługi
- H** Használati útmutató
- GR** Οδηγίες χρήσης
- CZ** Návod k použití
- SK** Návod na použitie
- TR** Kullanma kılavuzu
- S** Bruksanvisning
- FIN** Käyttöohje
- RO** Manual de utilizare

Pic. 1

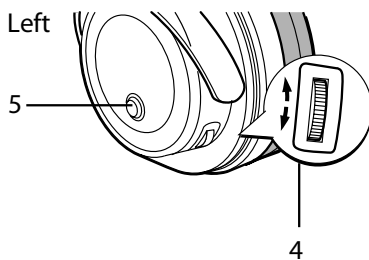
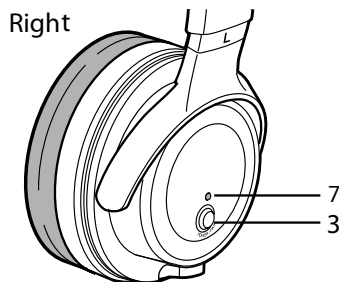
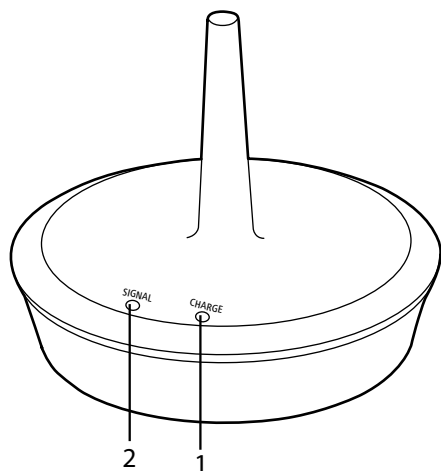

Pic. 2

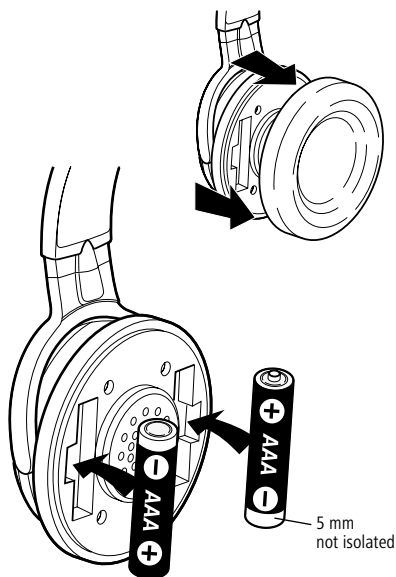

Pic. 3

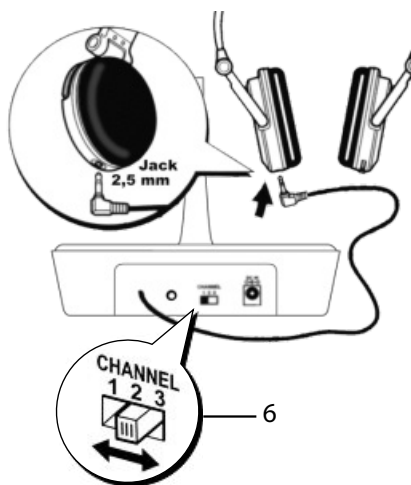

Thank you for choosing a Thomson product.
Take your time and read the following instructions and information completely.
Please keep these instructions in a safe place for future reference. If you sell the device, please pass these operating instructions on to the new owner.

1. Explanation of Warning Symbols and Notes

Risk of electric shock



This symbol indicates product parts energized with a dangerous voltage of sufficient magnitude to constitute a risk of electric shock.

Warning



This symbol is used to indicate safety instructions or to draw your attention to specific hazards and risks.

Note



This symbol is used to indicate additional information or important notes.

2. Controls and displays, Fig. 1+3

1. Charge status LED indicator (green)
2. Power/signal LED indicator (red)
3. Power button
4. Volume control
5. Auto-Tune button
6. Frequency channel switch
7. Power LED indicator (green)

3. Package contents

- 2x UHF wireless headphones
- 1x transmitter with charging station
- 4x NiMH AAA batteries
- 1x power supply unit
- 1x Audio Cable

4. Safety Notes

- The product is intended for private, non-commercial use only.
- Use the product for its intended purpose only.
- Children should be supervised to ensure that they do not play with the device.
- Do not use the product in areas where the use of electronic devices is not permitted.
- Lay all cables so that they do not pose a tripping hazard.
- Do not bend or crush the cable.
- Do not drop the product and do not expose it to any major shocks.
- Dispose of packaging material immediately according to locally applicable regulations.
- Do not modify the product in any way. Doing so voids the warranty.
- The batteries and charging station included in the delivery go together and should always be used in combination.
- Protect the product from dirt, moisture and overheating, and only use it in a dry environment.
- The product is intended for indoor use only.
- Do not use the product in the immediate vicinity of heaters or other heat sources or in direct sunlight.
- Use the item only in moderate climatic conditions.
- Keep this product, as all electrical products, out of the reach of children!
- Do not operate the product outside the power limits given in the specifications.
- Do not use the product in moist environments and avoid splashes.

Risk of electric shock



- Do not open the device or continue to operate it if it becomes damaged.
- Do not use the product if the AC adapter, the adapter cable or the mains cable are damaged.
- Do not attempt to service or repair the product yourself. Leave any and all service work to qualified experts.

Warning – Batteries



- When inserting batteries, note the correct polarity (+ and - markings) and insert the batteries accordingly. Failure to do so could result in the batteries leaking or exploding.
- Only use batteries (or rechargeable batteries) that match the specified type.
- Before you insert the batteries, clean the battery contacts and the polar contacts.

Warning – Batteries



- Do not allow children to change batteries without supervision.
- Do not mix old and new batteries or batteries of a different type or make.
- Remove the batteries from products that are not being used for an extended period (unless these are being kept ready for an emergency).
- Do not short-circuit batteries.
- Do not charge batteries.
- Do not throw batteries in a fire.
- Keep batteries out of the reach of children.
- Never open, damage or swallow batteries or allow them to enter the environment. They can contain toxic, environmentally harmful heavy metals.
- Immediately remove and dispose of dead batteries from the product.
- Avoid storing, charging or using the device in extreme temperatures and extremely low atmospheric pressure (for example, at high altitudes).

Warning



- High sound pressure level!
- There is a risk of hearing damage.
- To prevent hearing loss, avoid listening at high volume levels for long periods.
- Always keep the volume at a reasonable level. Loud volumes, even over short periods, can cause hearing loss.
- Using this product limits your perception of ambient noise. For this reason, do not operate any vehicles or machines while using this product.



5. Technical specifications

Transmitting mode	UHF stereo
Frequency band(s)	863.52 – 864.52 MHz
Maximum radio-frequency power transmitted	< 7.6 dBm
Operating voltage	Transmitter: 8 V, 75 mA Receiver: 2.4 V, (2 x 1.2 V NiMH AAA)
Frequency range	20 Hz – 20 KHz
Distortion	< 3%
Signal-to-noise ratio	> 50 dB
Range	100 m max. (outdoors) 20–30 m (indoors)
Operating time	10 hrs (at medium volume)

Specifications in accordance with Regulation (EU) 2019/1782



Manufacturer's name or trade mark, commercial registration number and address	Thomson, HRA12159, Dresdner Str. 9, 86653 Monheim
Model identifier	YLS0056A-E080040
Input voltage	100-240 V
Input AC frequency	50/60 Hz
Output voltage / Output current / Output power	8.0 V DC / 0.4 A / 3.2 W
Average active efficiency	76.8 %
Efficiency at low load (10 %)	65.1 %
No-load power consumption	0.04 W

6. Installing the transmitter/charging station, Fig. 3

Warning



- Only operate the product from a socket that has been approved for the device. The socket must be installed close to the product and must be easily accessible.
- Disconnect the product from the power supply using the On/Off switch – if this is not available, unplug the power cord from the socket.
- If using a multi-socket power strip, make sure that the total power consumption of all connected devices does not exceed the power strip's maximum throughput rating.
- If you will not be using the product for a prolonged period, disconnect it from mains power.
- Connect the power supply to the power socket on the rear side of the transmitter.
- Connect the power supply to a mains socket.
- Connect the 2.5 mm jack cable from the transmitter / charging station to the headphone jack socket (charge) (right earcup) in order to charge the batteries. To start charging, switch the headphones off using the power button on the right earcup (R).
- The charge LED on the transmitter will now be green.

7. Installing the receiver/headphones, Fig. 2

- Carefully pull off the earpad on the right-hand side.
- Insert the two batteries supplied, making sure you observe correct polarity.
- Reinsert the earpad until it audibly clicks into place.

8. Getting started, Fig. 3

- Connect the audio input to the headphone output jack of an audio device (e.g. amplifier) using the 3.5 mm jack cable. If required, use a 3.5 mm – 6.3 mm adapter (not included in delivery).
- Switch on the audio source connected to the transmitter (TV or audio player).
- Switch on the headphones by pressing the Power button (3). The LED (7) of the headphones lights up green. Make sure that the red LED (2) is lit. This confirms that the rechargeable batteries are charged.
- Put the headphones on and set the volume to the desired level.
- Before using the headphones for the first time, make sure that the battery is fully charged. Charge the battery for at least 24 hours before the first use.
- Turn the headphones off after use and connect them to the transmitter / charging station using the 2.5 mm jack cable in order to recharge the batteries.

Note



- If you cannot get an optimum signal frequency, press the Auto-Tune button (5) on the headphones.
- If you cannot get an adequate frequency, change the frequency channel on the rear side of the transmitter. Then confirm the corresponding channel on the headphones by pressing the Auto-Tune button.
- To get the best sound experience with your headphones, you should set the volume of the sound source (TV, stereo system, etc.) as high as possible and reduce the volume on the headphones themselves.

The transmitter will automatically switch off if it receives no audio signal for approximately 2 minutes, or if the signal from the audio source is too weak for flawless reception. As soon as the signal strength is sufficient, the transmitter will automatically switch back on. The headphones do not switch off automatically.

Note



- To prevent damage to the batteries, always switch off the headphones when they are not in use.
- Before using the product for the first time, the batteries should be fully charged. To guarantee an acceptable charge, the batteries should initially be charged for 24 hours. Subsequent charging cycles then last approximately 10 hours.
- The batteries will not be charged if the transmitter is off.

9. Troubleshooting

9.1 No sound

- Check that the power supply plug is fully inserted into the mains socket and the other end is properly connected to the power supply socket on the transmitter.
- Make sure that the headphones are on.
- The battery in the headphones may have insufficient remaining charge. Charge the battery.
- Check that your TV, hi-fi system or audio source is switched on and a channel is correctly configured to send an audio signal.
- Increase the volume using the control on the headphones.
- The connected audio/video device may not be in playback mode. Please start the playback.
- The output volume of the audio source may be too low. Adjust the volume accordingly.

9.2 Distortion

- Press the Auto-Tune button.
- Set a different frequency channel (1, 2 or 3). Then press the Auto-Tune button again.
- The battery in the headphones may have insufficient remaining charge. Charge the battery.
- Increase the volume using the control on the headphones.
- The distance between the headphones and the transmitter may be too great. Move the two devices closer together and turn the headphones in the direction of the transmitter.
- The input level of the audio signal may be too low. Increase the volume of the audio source.

10. Care and Maintenance

Note



Disconnect the device from the power supply before cleaning it or if it is not going to be used for a long period of time.

Only clean this product with a slightly damp, lint-free cloth and do not use aggressive cleaning agents.

11. Warranty Disclaimer

Hama GmbH & Co. KG assumes no liability and provides no warranty for damage resulting from improper installation/mounting, improper use of the product or from failure to observe the operating instructions and/or safety notes.

12. Service and Support

Please contact Hama Product Consulting if you have any questions about this product.

Hotline: +49 9091 502-0 (German/English)

Further support information can be found here: www.hama.com

13. Recycling Information

Note on environmental protection:



After the implementation of the European Directive 2012/19/EU and 2006/66/EU in the national legal system, the following applies: Electric and electronic devices as well as batteries must not be disposed of with household waste. Consumers are obliged by law to return electrical and electronic devices as well as batteries at the end of their service lives to the public collecting points set up for this purpose or point of sale. Details to this are defined by the national law of the respective country. This symbol on the product, the instruction manual or the package indicates that a product is subject to these regulations. By recycling, reusing the materials or other forms of utilising old devices/Batteries, you are making an important contribution to protecting our environment.

14. Declaration of Conformity



Hereby, Hama GmbH & Co KG declares that the radio equipment type [00131966] is in compliance with Directive 2014/53/EU. The full text of the EU declaration of conformity is available at the following internet address:

www.hama.com->00131966->Downloads

Nous vous remercions d'avoir choisi un produit Thomson.
Veuillez prendre le temps de lire l'ensemble des remarques et consignes suivantes.
Veuillez conserver ce mode d'emploi à portée de main afin de pouvoir le consulter en cas de besoin. Transmettez-le au nouveau propriétaire avec l'appareil le cas échéant.

1. Explication des symboles d'avertissement et des remarques

Risque d'électrocution

Ce symbole indique un risque de contact avec des parties non isolées du produit susceptibles de conduire un courant électrique capable de provoquer un risque d'électrocution.

Avertissement

Ce symbole est utilisé pour indiquer des consignes de sécurité ou pour attirer votre attention sur des dangers et risques particuliers.

Remarque

Ce symbole est utilisé pour indiquer des informations supplémentaires ou des remarques importantes.

2. Éléments de commande et d'affichage (fig. 1+3)

1. Voyant LED pour l'état de charge (vert)
2. Voyant LED Power/signal (rouge)
3. Touche d'alimentation (Power)
4. Réglage du volume
5. Touche auto-balayage (Auto-Tune)
6. Commutateur de canal de fréquence
7. Voyant LED d'alimentation Power (vert)

3. Contenu de l'emballage

- 2x casque sans fil UHF
- 1x émetteur avec station de charge
- 4x batteries LR03/AAA NiMH
- 1x bloc secteur
- 1x cordon jack stéréo

4. Consignes de sécurité

- Ce produit est destiné à une installation domestique non commerciale.
- Utilisez le produit exclusivement conformément à sa destination.
- Les enfants doivent être surveillés fin de garantir qu'ils ne jouent pas avec le produit.
- N'utilisez pas le produit dans les zones dans lesquelles l'utilisation d'appareils électroniques est interdite.
- Posez tous les câbles de telle sorte qu'ils ne présentent aucun risque de chute.
- Faites attention à ne pas plier ni coincer le câble.
- Protégez le produit des secousses violentes et évitez tout choc ou toute chute.
- Recyclez les matériaux d'emballage conformément aux prescriptions locales en vigueur.
- N'apportez aucune modification à l'appareil. Des modifications vous feraient perdre vos droits de garantie.
- Les piles rechargeables et la station de charge sont prévues pour fonctionner ensemble et doivent être utilisées exclusivement dans la combinaison livrée.
- Protégez le produit de toute saleté, humidité, surchauffe et utilisez-le uniquement dans des locaux secs.
- Ce produit est destiné à une utilisation exclusivement à l'intérieur d'un bâtiment.
- N'utilisez pas le produit à proximité immédiate d'un chauffage, d'autres sources de chaleur ou exposé aux rayons directs du soleil.
- Utilisez l'article uniquement dans des conditions climatiques modérées.
- Cet appareil, comme tout appareil électrique, doit être gardé hors de portée des enfants !
- N'utilisez pas le produit en dehors des limites de puissance indiquées dans les caractéristiques techniques.
- N'utilisez pas le produit dans un environnement humide et évitez toute projection d'eau.

Risque d'électrocution

- Ne tentez pas d'ouvrir le produit en cas de détérioration et cessez de l'utiliser.
- N'utilisez pas l'appareil si l'adaptateur secteur, le câble de l'adaptateur ou le cordon d'alimentation est endommagé.
- Ne tentez pas de réparer l'appareil vous-même ni d'effectuer des travaux d'entretien. Déléguez les travaux d'entretien à des techniciens qualifiés.

Avertissement – concernant les piles

- Respectez impérativement la polarité de la pile (marquage + et -) lors de l'insertion dans le boîtier ; risques d'écoulement et d'explosion des piles si tel n'est pas le cas.
- Utilisez exclusivement des batteries (ou des piles) du type indiqué.
- Avant d'insérer les piles, nettoyez-en les contacts, ainsi que les contacts d'accouplement.
- N'autorisez pas à des enfants de remplacer les piles d'un appareil sans surveillance.
- N'utilisez pas simultanément des piles usagées et des piles neuves ou des piles de différents types.
- Retirez les piles des produits que vous ne comptez pas utiliser pendant un certain temps (à l'exception des produits d'alarme en veille).
- Ne court-circuitez pas les piles.
- Ne tentez pas de recharger les piles.
- Ne jetez pas de piles au feu.
- Conservez les piles hors de portée des enfants.
- Ne tentez pas d'ouvrir les piles, faites attention à ne pas les endommager, les jeter dans l'environnement et à ce que des petits enfants ne les aient pas. Les piles sont susceptibles de contenir des métaux lourds toxiques et nocifs pour l'environnement.
- Retirez les piles usagées immédiatement du produit pour les recycler.
- Évitez de stocker, charger et utiliser le produit à des températures extrêmes et à une pression atmosphérique extrêmement basse (à haute altitude, par exemple).

Avertissement

- Forte pression acoustique.
- Risque de traumatisme auditif.
- Pour éviter toute perte auditive, abstenez-vous d'écouter des fichiers audio à un niveau sonore élevé pendant de longues périodes.
- Maintenez en permanence un niveau de volume raisonnable. Un volume excessif - même à courte durée - est susceptible d'endommager votre ouïe.
- L'utilisation du produit limite votre perception des bruits ambiants. N'utilisez donc pas le produit lorsque vous conduisez un véhicule ou faites fonctionner une machine.

5. Caractéristiques techniques

Mode d'émission	Stéréo UHF
Bandes de fréquences	863,52 – 864,52 MHz
Puissance de radiofréquence maximale	7,6 dBm
Tension de service	Émetteur : 8 V, 75 mA Récepteur : 2,4 V, (2x LR03/AAA 1,2 V NiMH)
Plage de fréquence	20 Hz – 20 KHz
Distorsion	< 3%
Rapport bruit	> 50 dB
Portée	100 m maxi (en plein air) 20-30 m (en intérieur)
Autonomie	10 h (à puissance moyenne)

Indications prévues par le règlement (CE) 2019/1782

Raison sociale ou marque dé posée, numéro d'enregistrement au registre du commerce et adresse du fabricant	Thomson, HRA12159, Dresdner Str. 9, 86653 Monheim
Référence du modèle	YLS0056A-E080040
Tension d'entrée	100-240 V
Fréquence du CA d'entrée	50/60 Hz

Tension de sortie/ Courant de sortie/ Puissance de sortie	8.0 V DC/ 0.4 A/ 3.2 W
Rendement moyen en mode actif	76.8 %
Rendement à faible charge (10 %)	65.1 %
Consommation électrique hors charge	0.04 W

6. Installation de l'émetteur / de la station de charge (fig. 3)

Avertissement



- Branchez l'appareil uniquement à une prise de courant appropriée. La prise de courant doit être située à proximité de l'appareil et doit être facilement accessible.
- Coupez l'appareil du secteur à l'aide de l'interrupteur - débranchez la prise de courant en cas d'absence d'interrupteur.
- En cas de prises multiples, veillez à ce que les appareils consommateurs branchés ne dépassent pas la puissance absorbée totale admissible.
- Débranchez l'appareil si vous ne l'utilisez pas sur une période prolongée.
- Connectez le bloc secteur à la prise de raccordement située derrière l'émetteur.
- Branchez le bloc secteur à une prise de courant.
- Branchez le câble jack 2,5 mm de l'émetteur / de la station de charge à la douille jack (Charge) du casque (R) afin de charger les batteries. À cet effet, mettez le casque hors tension à l'aide de la touche d'alimentation (Power) située sur l'oreillette droite (R) de votre casque.
- Le voyant LED de charge de l'émetteur s'allume en vert.

7. Installation du récepteur / du casque (fig. 2)

- Retirez le coussinet du côté droit avec précaution.
- Insérez les deux batteries fournies en respectant la polarité.
- Remettez le coussinet en place : il doit s'enclencher de manière audible.

8. Mise en service (fig. 3)

- Raccordez l'entrée audio à la sortie casque d'un appareil audio (amplificateur, etc.) à l'aide du câble jack 3,5 mm. Utilisez éventuellement un adaptateur 3,5 - 6,3 mm (non fourni).
- Activez la source audio à laquelle l'émetteur est connecté (TV ou composant audio).
- Mettez le casque sous tension en appuyant sur la touche Power (3). Le voyant LED (7) du casque s'allume en vert. Assurez-vous que le voyant LED (2) est bien allumé en rouge. Il indique que les batteries sont complètement chargées.
- Placez le casque sur vos oreilles et réglez le volume au niveau souhaité.
- Avant la première utilisation, veillez à ce que la batterie soit entièrement chargée. Chargez la batterie pendant au moins 24 heures avant la première utilisation.
- Après utilisation, mettez le casque hors tension et branchez-le à l'émetteur / la station de charge afin de recharger les batteries.

Remarque



- Appuyez sur la touche Auto-Tune (5) du casque si vous ne trouvez pas de fréquence de réception optimale.
- Changez le canal de fréquence au dos de l'émetteur dans le cas où vous ne trouvez pas de fréquence suffisamment stable. Sélectionnez, ensuite, le canal approprié en appuyant sur la touche Auto-Tune du casque.
- Vous devriez régler le volume de la source audio (TV, chaîne HiFi, etc.) assez fort et le diminuer à l'aide du réglage du volume du casque afin d'obtenir le meilleur résultat sonore.

La diffusion de l'émetteur est automatiquement interrompue si aucun signal audio n'est reconnu sur une période d'env. 2 minutes ou si le signal de la source audio est trop faible pour en assurer la parfaite réception. Lorsque le volume du signal est de nouveau suffisant, l'émetteur se réactive tout seul. Le casque ne se met pas automatiquement hors tension.

Remarque



- Afin d'éviter tout endommagement sur les piles, veuillez toujours éteindre les micro-casques lorsque ceux-ci ne sont pas utilisés.
- Les piles doivent être entièrement chargées avant la première utilisation. Une charge initiale de 24 heures est nécessaire pour garantir une bonne durée de vie des piles. Les charges suivantes seront d'environ 10 heures.
- Les batteries ne se rechargent pas lorsque l'émetteur est éteint.

9. Recherche des pannes

9.1 Aucun son

- Vérifiez si le bloc secteur est, sur une extrémité, bien inséré dans la prise et, sur l'autre extrémité, correctement connecté à la prise d'entrée de bloc secteur de l'émetteur.
- Assurez-vous que le casque est sous tension.
- Il se peut que sur le casque, l'état de charge de la batterie indique une décharge partielle. Rechargez la batterie.
- Vérifiez si votre téléviseur, votre chaîne Hi-Fi ou une autre composante audio est bien allumé(e) et qu'un canal de transmission de signal audio est bien sélectionné.
- Augmentez le volume à l'aide du régulateur situé sur le casque.
- L'appareil audio/vidéo connecté ne se trouve peut-être pas dans un mode de lecture. Veuillez l'activer.
- Il se peut que le niveau de sortie de la source audio soit trop faible. Réglez le volume comme il se doit.

9.2 Distorsion

- Appuyez sur la touche Auto-Tune.
- Réglez un autre canal de fréquence (1, 2 ou 3). Appuyez à nouveau sur la touche Auto-Tune.
- Il se peut que sur le casque, l'état de charge de la batterie indique une décharge partielle. Rechargez la batterie.
- Augmentez le volume à l'aide du régulateur situé sur le casque.
- La distance entre le casque et l'émetteur est peut-être trop grande. Rapprochez les deux appareils et orientez le casque vers l'émetteur.
- Le niveau d'entrée du signal audio est peut-être trop bas. Augmentez le volume de la source audio.

10. Soins et entretien

Remarque



Débranchez l'appareil avant de procéder à son nettoyage et en cas de non-utilisation prolongée.

Nettoyez la balance uniquement à l'aide d'un chiffon non fibreux légèrement humide ; évitez tout détergent agressif.

11. Exclusion de garantie

La société Hama GmbH & Co. KG décline toute responsabilité en cas de dommages provoqués par une installation, un montage ou une utilisation non conformes du produit ou encore provoqués par un non respect des consignes du mode d'emploi et/ou des consignes de sécurité.

12. Service et assistance

En cas de question concernant le produit, veuillez vous adresser au service de conseil produits de Hama.

Ligne téléphonique directe : +49 9091 502-0 (allemand/anglais)

Vous trouverez ici de plus amples informations concernant l'assistance : www.hama.com

13. Consignes de recyclage

Remarques concernant la protection de l'environnement:



Conformément à la directive européenne 2012/19/UE et 2006/66/CE, et afin d'atteindre un certain nombre d'objectifs en matière de protection de l'environnement, les règles suivantes doivent être appliquées: Les appareils électriques et électroniques ainsi que les batteries ne doivent pas être éliminés avec les déchets ménagers. Le pictogramme "picto" présent sur le produit, son manuel d'utilisation ou son emballage indique que le produit est soumis à cette réglementation. Le consommateur doit retourner le produit/la batterie usager aux points de collecte prévus à cet effet. Il peut aussi le remettre à un revendeur. En permettant enfin le recyclage des produits ainsi que les batteries, le consommateur contribuera à la protection de notre environnement. C'est un acte écologique.

14. Déclaration de conformité



Le soussigné, Hama GmbH & Co KG, déclare que l'équipement radioélectrique du type [00131966] est conforme à la directive 2014/53/UE. Le texte complet de la déclaration UE de conformité est disponible à l'adresse internet suivante: www.hama.com->00131966->Downloads

D Bedienungsanleitung

Vielen Dank, dass Sie sich für ein Thomson Produkt entschieden haben! Nehmen Sie sich Zeit und lesen Sie die folgenden Anweisungen und Hinweise zu nächst ganz durch. Bewahren Sie diese Bedienungsanleitung anschließend an einem sicheren Ort auf, um bei Bedarf darin nachschlagen zu können. Sollten Sie das Gerät veräußern, geben Sie diese Bedienungsanleitung an den neuen Eigentümer weiter.

1. Erklärung von Warnsymbolen und Hinweisen

Gefahr eines elektrischen Schlages



Dieses Symbol weist auf eine Berührungsfahr mit nicht isolierten Teilen des Produktes hin, die möglicherweise eine gefährliche Spannung von solcher Höhe führen, dass die Gefahr eines elektrischen Schlags besteht.

Warnung



Wird verwendet, um Sicherheitshinweise zu kennzeichnen oder um Aufmerksamkeit auf besondere Gefahren und Risiken zu lenken.

Hinweis



Wird verwendet, um zusätzlich Informationen oder wichtige Hinweise zu kennzeichnen.

2. Bedienelemente und Anzeigen Pic 1+3

1. LED-Anzeige Ladestatus (grün)
2. LED-Anzeige Power/Signal (rot)
3. Power-Taste
4. Lautstärkereglern
5. Auto-Tune-Taste
6. Schalter Frequenzkanal
7. LED-Anzeige Power (grün)

3. Verpackungsinhalt

- 2x UHF-Funk-Kopfhörer
- 1x Sender mit Ladestation
- 4x AAA NiMH Akkus
- 1x Netzteil
- 1x Klinckenkabel

4. Sicherheitshinweise

- Das Produkt ist für den privaten, nicht-gewerblichen Haushaltsgebrauch vorgesehen.
- Verwenden Sie das Produkt ausschließlich für den dazu vorgesehenen Zweck.
- Kinder sollten beaufsichtigt werden, um sicher zu stellen, dass sie nicht mit dem Produkt spielen.
- Benutzen Sie das Produkt nicht in Bereichen, in denen elektronische Geräte nicht erlaubt sind.
- Verlegen Sie alle Kabel so, dass sie keine Stolpergefahr darstellen.
- Knicken und quetschen Sie das Kabel nicht.
- Lassen Sie das Produkt nicht fallen und setzen Sie es keinen heftigen Erschütterungen aus.
- Entsorgen Sie das Verpackungsmaterial sofort gemäß den örtlich gültigen Entsorgungsvorschriften.
- Nehmen Sie keine Veränderungen am Produkt vor. Dadurch verlieren sie jegliche Gewährleistungsansprüche.
- Akkus und Ladestation sind aufeinander abgestimmt und dürfen nur in der ausgelieferten Kombination verwendet werden.
- Schützen Sie das Produkt vor Schmutz, Feuchtigkeit und Überhitzung und verwenden Sie es nur in trockenen Räumen.
- Das Produkt ist nur für den Gebrauch innerhalb von Gebäuden vorgesehen.
- Betreiben Sie das Produkt nicht in unmittelbarer Nähe der Heizung, anderer Hitzequellen oder in direkter Sonneneinstrahlung.
- Verwenden Sie den Artikel nur unter moderaten klimatischen Bedingungen.
- Dieses Produkt gehört, wie alle elektrischen Produkte, nicht in Kinderhände!
- Betreiben Sie das Produkt nicht außerhalb seiner in den technischen Daten angegebenen Leistungsgrenzen.
- Verwenden Sie das Produkt nicht in einer feuchten Umgebung und vermeiden Sie Spritzwasser

Gefahr eines elektrischen Schlages



- Öffnen Sie das Produkt nicht und betreiben Sie es bei Beschädigungen nicht weiter.
- Verwenden Sie das Produkt nicht, wenn der AC-Adapter, das Adapterkabel oder die Netzleitung beschädigt sind.
- Versuchen Sie nicht, das Produkt selbst zu warten oder zu reparieren. Überlassen Sie jegliche Wartungsarbeit dem zuständigen Fachpersonal.

Warnung – Batterien



- Beachten Sie unbedingt die korrekte Polarität (Beschriftung + und -) der Batterien und legen Sie diese entsprechend ein. Bei Nichtbeachtung besteht die Gefahr des Auslaufens oder einer Explosion der Batterien.
- Verwenden Sie ausschließlich Akkus (oder Batterien), die dem angegebenen Typ entsprechen.
- Reinigen Sie vor dem Einlegen der Batterien die Batteriekontakte und die Gegenkontakte.
- Gestatten Sie Kindern nicht ohne Aufsicht das Wechseln von Batterien.
- Mischen Sie alte und neue Batterien nicht, sowie Batterien unterschiedlichen Typs oder Herstellers.
- Entfernen Sie Batterien aus Produkten, die längere Zeit nicht benutzt werden (außer diese werden für einen Notfall bereit gehalten).
- Schließen Sie die Batterien nicht kurz.
- Laden Sie Batterien nicht.
- Werfen Sie Batterien nicht ins Feuer.
- Bewahren Sie Batterien außerhalb der Reichweite von Kindern auf.
- Batterien nie öffnen, beschädigen, verschlucken oder in die Umwelt gelangen lassen. Sie können giftige und ungeschädliche Schwermetalle enthalten.
- Entfernen und entsorgen Sie verbrauchte Batterien unverzüglich aus dem Produkt.
- Vermeiden Sie Lagerung, Laden und Benutzung bei extremen Temperaturen und extrem niedrigem Luftdruck (wie z.B. in großen Höhen).

Warnung



- Hoher Schalldruck!
- Es besteht das Risiko eines Gehörschadens.
- Um einen Verlust des Hörsinns zu verhindern, vermeiden Sie das Hören bei großem Lautstärkepegel über lange Zeiträume.
- Halten Sie die Lautstärke immer auf einem vernünftigen Niveau. Hohe Lautstärken können – selbst bei kurzer Dauer – zu Hörschäden führen.
- Die Benutzung des Produktes schränkt Sie in der Wahrnehmung von Umgebungsgeräuschen ein. Bedienen Sie daher während der Benutzung keine Fahrzeuge oder Maschinen.



5. Technische Daten

Sendemodus	UHF stereo
Frequenzband/ Frequenzbänder	863,52 – 864,52 MHz
Abgestrahlte maximale Sendeleistung	7,6 dBm
Betriebsspannung	Sender : 8 V, 75 mA Receiver : 2,4 V, (2x AAA 1,2 V NiMH)
Frequenzbereich	20 Hz – 20 KHz
Verzerrung	< 3%
Rauschabstand	> 50 dB
Reichweite	max. 100 m (im Freien) 20-30 m (in Gebäuden)
Laufzeit	10 h (bei mittlerer Lautstärke)

Angaben nach Verordnung (EU) 2019/1782



Handelsmarke, Handelsregisternummer, Anschrift	Thomson, HRA 121159, Dresdner Str. 9, 86653 Monheim
Modellkennung	YLS0056A-E080040
Eingangsspannung	100-240 V
Eingangswechselstrom- frequenz	50/60 Hz

Ausgangsspannung/ Ausgangsstrom/ Ausgangsleistung	8.0 V DC/ 0.4 A/ 3.2 W
Durchschnittliche Effizienz im Betrieb	76.8 %
Effizienz bei geringer Last (10 %)	65.1 %
Leistungsaufnahme bei Nulllast	0.04 W

6. Installation Sender / Ladestation Pic 3

Warnung



- Betreiben Sie das Produkt nur an einer dafür zugelassenen Steckdose. Die Steckdose muss in der Nähe des Produktes angebracht und leicht zugänglich sein.
- Trennen Sie das Produkt mittels des Ein-/Ausschalters vom Netz – wenn dieser nicht vorhanden ist, ziehen Sie die Netzleitung aus der Steckdose.
- Achten Sie bei Mehrfachsteckdosen darauf, dass die angeschlossenen Verbraucher die zulässige Gesamtleistungsaufnahme nicht überschreiten.
- Trennen Sie das Produkt vom Netz, wenn Sie es längere Zeit nicht benutzen.
- Verbinden Sie das Netzteil mit der Anschlussbuchse auf der Rückseite des Senders.
- Verbinden Sie das Steckernetzteil mit einer Steckdose.
- Verbinden Sie das 2,5 mm-Klinkenkabel des Senders/Ladestation mit der Klinkenbuchse (Charge) des Kopfhörers (R), um die Akkus zu laden. Schalten Sie hierfür den Kopfhörer mit der Power-Taste am rechten Hörer (R) aus.
- Die Charge-LED am Sender leuchtet nun grün.

7. Installation Empfänger / Kopfhörer Pic 2

- Ziehen Sie vorsichtig das Ohrpolster auf der rechten Seite ab.
- Legen Sie die zwei mitgelieferten Akkus ein und beachten dabei die korrekte Polarität.
- Setzen Sie das Ohrpolster wieder ein bis es hörbar einrastet.

8. Inbetriebnahme Pic 3

- Verbinden Sie den Audio-Eingang über das 3,5 mm-Klinkenkabel mit der Ausgangsbuchse für Kopfhörer eines Audio-Gerätes (z. B. Verstärker). Verwenden Sie eventuell einen Adapter 3,5 – 6,3 mm (nicht im Lieferumfang enthalten).
- Schalten Sie die Audioquelle ein, mit der der Sender verbunden ist (Fernseher oder Audiokomponente).
- Schalten Sie den Kopfhörer ein, indem Sie die Power-Taste (3) drücken. Die LED (7) des Kopfhörers leuchtet grün. Vergewissern Sie sich, dass die rote LED (2) leuchtet. Sie bestätigt, dass die aufladbaren Akkus geladen sind.
- Setzen Sie den Kopfhörer auf und stellen Sie die Lautstärke wie gewünscht ein.
- Stellen Sie vor dem ersten Gebrauch sicher, dass der Akku vollständig geladen ist. Bitte laden Sie den Akku vor der ersten Verwendung für mindestens 24 Stunden.
- Schalten Sie den Kopfhörer nach Gebrauch aus und verbinden Sie ihn mit dem 2,5 mm-Klinkenkabel des Senders/Ladestation, um die Akkus wieder aufzuladen.

Hinweis



- Sollten Sie keine optimale Empfangsfrequenz finden, drücken Sie die Auto-Tune-Taste (5) am Kopfhörer.
- Sollten Sie keine ausreichende Frequenz finden, wechseln Sie den Frequenzkanal an der Rückseite des Senders. Dann bestätigen Sie durch Drücken der Auto-Tune-Taste den entsprechenden Kanal am Kopfhörer.
- Um das optimale Klangerlebnis Ihrer Kopfhörer zu erreichen, sollten Sie die Lautstärke der Tonquelle (TV, Stereoanlage,...) möglichst hoch einstellen und die Lautstärke am Kopfhörer selbst reduzieren

Die Übertragung des Senders wird automatisch abgeschaltet, wenn über einen Zeitraum von ca. 2 Minuten kein Audiosignal mehr erkannt wird oder das Signal der Audioquelle zu schwach für einen fehlerfreien Empfang ist. Sobald die Signalstärke wieder ausreichend ist, schaltet sich der Sender selbstständig wieder ein. Der Kopfhörer schaltet sich nicht automatisch ab.

Hinweis



- Um Beschädigungen der Batterien zu vermeiden, schalten Sie die Kopfhörer bitte immer aus, wenn sie nicht in Gebrauch sind.
- Vor dem ersten Gebrauch müssen die Batterien vollständig aufgeladen sein. Eine 24-stündige Initialladung ist nötig, um eine akzeptable Lebensdauer der Batterien zu garantieren. Die folgenden Ladevorgänge dauern dann ca. 10 Stunden.
- Bei ausgeschaltetem Sender werden die Akkus nicht geladen.

9. Fehlersuche

9.1 Kein Ton

- Überprüfen Sie, ob das Steckernetzteil vollständig in der Steckdose eingesteckt und am anderen Ende korrekt mit der Netzteil-Eingangsbuchse des Senders verbunden ist.
- Stellen Sie sicher, dass der Kopfhörer eingeschaltet ist.
- Der Ladestand des Akkus im Kopfhörer könnte eine zu geringe Restladung haben. Laden Sie den Akku.
- Überprüfen Sie, ob Ihr TV-Gerät, Ihre HiFi-Anlage oder Audiokomponente eingeschaltet und ein Kanal zur Audiosignalübertragung eingestellt ist.
- Erhöhen Sie die Lautstärke mithilfe des Reglers am Kopfhörer.
- Möglicherweise befindet sich das angeschlossene Audio-/Video-Gerät nicht im Wiedergabemodus? Bitte entsprechend einschalten.
- Der Ausgangspegel an der Audioquelle könnte zu niedrig eingestellt sein. Stellen Sie die Lautstärke passend ein.

9.2 Verzerrung

- Drücken Sie die Auto-Tune-Taste.
- Stellen Sie einen anderen Frequenzkanal (1, 2 oder 3) ein. Danach drücken Sie erneut die Auto-Tune-Taste.
- Der Ladestand des Akkus im Kopfhörer könnte eine zu geringe Restladung haben. Laden Sie den Akku.
- Erhöhen Sie die Lautstärke mithilfe des Reglers am Kopfhörer.
- Die Entfernung zwischen Kopfhörer und Sender ist möglicherweise zu groß. Bringen Sie beide Geräte näher zusammen und drehen Sie den Kopfhörer in Richtung des Senders.
- Der Eingangspegel des Audiosignals ist evtl. zu niedrig. Erhöhen Sie die Lautstärke der Audioquelle.

10. Wartung und Pflege

Hinweis



Trennen Sie das Gerät vor der Reinigung und bei längerem Nichtgebrauch vom Netz.

Reinigen Sie dieses Produkt nur mit einem fusselfreien, leicht feuchten Tuch und verwenden Sie keine aggressiven Reiniger.

11. Haftungsausschluss

Die Hama GmbH & Co. KG übernimmt keinerlei Haftung oder Gewährleistung für Schäden, die aus unsachgemäßer Installation, Montage und unsachgemäßem Gebrauch des Produktes oder einer Nichtbeachtung der Bedienungsanleitung und/oder der Sicherheitshinweise resultieren.

12. Service und Support

Bitte wenden Sie sich bei Fragen zum Produkt gerne an die Hama-Produktberatung. Hotline: +49 9091 502-0 (Deu/Eng)

Weitere Supportinformationen finden sie hier: www.hama.com

13. Entsorgungshinweise

Hinweis zum Umweltschutz:



Ab dem Zeitpunkt der Umsetzung der europäischen Richtlinien 2012/19/EU und 2006/66/EG in nationales Recht gilt folgendes: Elektrische und elektronische Geräte sowie Batterien dürfen nicht mit dem Hausmüll entsorgt werden. Der Verbraucher ist gesetzlich verpflichtet, elektrische und elektronische Geräte sowie Batterien am Ende ihrer Lebensdauer an den dafür eingerichteten, öffentlichen Sammelstellen oder an die Verkaufsstelle zurückzugeben. Einzelheiten dazu regelt das jeweilige Landesrecht. Das Symbol auf dem Produkt, der Gebrauchsanleitung oder der Verpackung weist auf diese Bestimmungen hin. Mit der Wiederverwertung, der stofflichen Verwertung oder anderen Formen der Verwertung von Altgeräten/Batterien leisten Sie einen wichtigen Beitrag zum Schutz unserer Umwelt.

14. Konformitätserklärung



Hiermit erklärt die Hama GmbH & Co KG, dass der Funkanlagentyp [00131966] der Richtlinie 2014/53/EU entspricht. Der vollständige Text der EU-Konformitätserklärung ist unter der folgenden Internetadresse verfügbar:

www.hama.com -> 00131966 -> Downloads

Le agradecemos que se haya decidido por un producto de Thomson. Tómese tiempo y léase primero las siguientes instrucciones e indicaciones. Después, guarde estas instrucciones de manejo en un lugar seguro para poder consultarlas cuando sea necesario. Si vende el aparato, entregue estas instrucciones de manejo al nuevo propietario.

1. Explicación de los símbolos de aviso y de las indicaciones

Peligro de sufrir una descarga eléctrica



Este símbolo hace referencia al peligro de contacto con partes no aisladas del producto que pueden conducir una tensión peligrosa de una intensidad tal que puede provocar una descarga eléctrica.

Aviso



Se utiliza para caracterizar las indicaciones de seguridad o para llamar la atención sobre peligros y riesgos especiales.

Nota



Se utiliza para caracterizar informaciones adicionales o indicaciones importantes.

2. Elementos de manejo e indicadores Fig. 1+3

1. Indicador LED estado de la carga (verde)
2. Indicador LED corriente/señal (rojo)
3. Tecla Power
4. Regulador de volumen
5. Tecla Auto-Tune
6. Interruptor canal de frecuencia
7. Indicador LED corriente (verde)

3. Contenido del paquete

- 2x Auriculares de radiofrecuencia UHF
- 1x emisor con estación de carga
- 1x baterías AAA NiMH
- 2x fuente de alimentación
- 1x cable con jack stereo

4. Instrucciones de seguridad

- El producto es para el uso doméstico privado, no comercial.
- Emplee el producto exclusivamente para la función para la que fue diseñado.
- Se debe vigilar a los niños para asegurarse de que no juegan con el aparato.
- No utilice el producto en áreas donde no se permitan aparatos electrónicos.
- Tienda todos los cables de modo que no constituyan un peligro de tropezar.
- No doble ni aplaste el cable.
- No deje caer el producto ni lo someta a sacudidas fuertes.
- Deseche el material de embalaje en conformidad con las disposiciones locales sobre el desecho vigentes.
- No realice cambios en el aparato. Esto conllevaría la pérdida de todos los derechos de la garantía.
- La batería y la estación de carga están diseñados para funcionar conjuntamente y deben emplearse exclusivamente en la combinación suministrada.
- Proteja el producto de la suciedad, la humedad y el sobrecalentamiento y utilícelo sólo en recintos secos.
- El producto está diseñado sólo para el uso dentro de edificios.
- No opere el producto en las inmediaciones de la calefacción, de otras fuentes de calor o bajo la radiación directa del sol.
- Utilice el artículo exclusivamente con condiciones climáticas moderadas.
- Este aparato, como todos los aparatos eléctricos, no debe estar en manos de los niños.
- No opere el producto fuera de los límites de potencia indicados en los datos técnicos.
- No utilice el producto en entornos húmedos y evite el contacto con las salpicaduras de agua.

Peligro de sufrir una descarga eléctrica



- No abra el producto ni siga utilizándolo en caso de presentar daños.
- No use el producto si el adaptador de CA, el cable del adaptador o el cable de alimentación están dañados.
- No intente mantener ni reparar el producto por cuenta propia. Encomiende cualquier trabajo de mantenimiento al personal especializado competente en la materia.

Aviso – Pilas



- Observe siempre la correcta polaridad (inscripciones + y -) de las pilas y coloque éstas de forma correspondiente. La no observación de lo anterior conlleva el riesgo de derrame o explosión de las pilas.
- Utilice exclusivamente pilas recargables (o pilas) que sean del mismo tipo.
- Antes de colocar las pilas, limpie los contactos y los contra-contacts de éstas.
- No permita a los niños cambiar las pilas sin la supervisión de una persona adulta.
- No mezcle pilas viejas y nuevas, ni tampoco pilas de tipos o fabricantes diferentes.
- Saque las pilas de los productos que no se vayan a utilizar durante un periodo prolongado de tiempo. (A no ser de que estén pensados para un caso de emergencia).
- No cortocircuite las pilas.
- No cargue las pilas.
- No arroje las pilas al fuego.
- Mantenga las pilas fuera del alcance de los niños.
- Nunca abra, deteriore o ingiera pilas o pilas recargables ni las deseches en el medioambiente. Pueden contener metales pesados tóxicos y dañinos para el medioambiente.
- Retire y deseche de inmediato las pilas gastadas del producto.
- Evite almacenar, cargar y utilizar el despertador a temperaturas extremas y con presiones de aire exageradamente bajas (p. ej. bajas temperaturas).

Aviso



- ¡Nivel acústico elevado!
- Existe riesgo de sufrir daños auditivos.
- Para evitar la pérdida de audición, evite la escucha a niveles acústicos elevados durante periodos prolongados de tiempo.
- Mantenga siempre el volumen a un nivel razonable. Los volúmenes altos pueden causar daños auditivos, también en caso de exposición breve a ellos.
- El uso del producto le limita la percepción de ruidos del entorno. Por tanto, no maneje vehículos o máquinas mientras usa el producto.

5. Datos técnicos

Modo de emisión	UHF estéreo
Banda o bandas de frecuencia	863,52 – 864,52 MHz
Potencia máxima de radiofrecuencia	7,6 dBm
Tensión de servicio	Emisor: 8 V, 75 mA Receptor: 2,4 V (2 AAA 1,2 V NiMH)
Rango de frecuencia	20 Hz – 20 KHz
Distorsión	< 3%
Relación señal/ruido	> 50 dB
Alcance	máx. 100 m (al aire libre) 20-30 m (en interiores)
Tiempo de funcionamiento	10 h (a volumen medio)



Datos según el Reglamento (UE) 2019/1782

Nombre o marca, número del registro mercantil y dirección del fabricante	Thomson, HRA12159, Dresdner Str. 9, 86653 Monheim
Identificador del modelo	YLS0056A-E080040
Tensión de entrada	100-240 V
Frecuencia de la CA de entrada	50/60 Hz

Tensión de salida / Intensidad de salida / Potencia de salida	8.0 V DC / 0.4 A / 3.2 W
Eficiencia media en activo	76.8 %
Eficiencia a baja carga (10 %)	65.1 %
Consumo eléctrico en vacío	0.04 W

6. Instalación emisor/estación de carga - Fig. 3

Aviso



- Utilice el producto solo conectado a una toma de corriente autorizada. La toma de corriente debe estar colocada cerca del producto; asimismo, debe ser fácilmente accesible.
- Desconecte el producto de la red eléctrica mediante el interruptor de encendido y apagado (de no existir este, desenchufe el cable de alimentación de la toma de corriente).
- Si dispone de tomas de corriente múltiples, asegúrese de que los aparatos eléctricos conectados no sobrepasen el consumo total de potencia admisible.
- Desconecte el producto de la red si no va a utilizarlo durante un tiempo prolongado.
- Conecte la fuente de alimentación con la hembrilla de conexión situada en la parte posterior del emisor.
- Conecte la fuente de alimentación a una toma de corriente.
- Conecte el cable con jack de 2,5 mm del transmisor/estación de carga con el jack hembra (Charge) de los auriculares (R) para cargar las pilas recargables. Para ello, desconecte los auriculares mediante la tecla Power del casco derecho (R).
- El LED Charge del transmisor se ilumina en verde.

7. Instalación receptor/auriculares - Fig. 2

- Retire cuidadosamente la almohadilla del lado derecho.
- Introduzca las dos baterías suministradas teniendo en cuenta la polaridad correcta.
- Vuelva a colocar la almohadilla, debe oír cómo encaja.

8. Puesta en funcionamiento - Fig. 3

- Conecte la entrada de audio mediante el cable con jack a la hembrilla de salida para auriculares de un aparato de audio (p. ej., amplificador). Si es necesario utilice el adaptador 3,5-6,3 mm (no se incluye en el volumen de suministro).
- Encienda la fuente de audio con la que esté conectado el transmisor (televisor o componente de audio).
- Encienda los auriculares manteniendo pulsada la tecla Power (3). El LED (7) de los auriculares luce ahora de color verde. Asegúrese de que el LED rojo (2) está encendido. Dicho LED confirma que las pilas recargables están cargadas.
- Póngase los auriculares y ajuste el volumen al nivel deseado.
- Antes del primer uso, asegúrese de que la batería está plenamente cargada. Cargue la batería durante mínimo 24 horas antes de proceder a usar el dispositivo por primera vez.
- Apague los auriculares después del uso y conéctelos con el cable con jack de 2,5 mm del transmisor/de la estación de carga para cargar de nuevo las pilas recargables.

Nota



- De no encontrar ninguna frecuencia de recepción óptima, pulse la tecla Auto-Tune (5) de los auriculares.
- De no encontrar ninguna frecuencia que resulte suficiente, cambie el canal de frecuencia desde la parte posterior del transmisor. Seguidamente, confirme el canal correspondiente pulsando la tecla Auto-Tune de los auriculares.
- Para alcanzar un sonido óptimo con sus auriculares, debe ajustar el volumen de la fuente de audio (TV, equipo estéreo...) al mayor nivel posible y reducir el volumen de los auriculares.

La transmisión del emisor de desactiva automáticamente si no se detecta señal de audio durante un periodo de aprox. 2 minutos o si la señal de la fuente de audio es demasiado débil para una recepción sin fallos. El emisor se reactiva automáticamente en cuanto se vuelve a detectar una intensidad de señal suficiente. Los auriculares no se apagan automáticamente.

Nota



- Para evitar daños en las pilas, asegúrese siempre de apagar los auriculares cuando no estén usándose.
- Las pilas deben estar completamente cargadas antes del primer uso. Se requiere una carga inicial de 24 horas de duración para garantizar una vida útil aceptable de las pilas. Los procesos de recarga siguientes durarán aprox. 10 horas.
- Con el transmisor apagado, las pilas recargables no se recargan.

9. Búsqueda de fallos

9.1 No hay sonido

- Compruebe si la fuente de alimentación enchufable está completamente enchufada a la toma de corriente y si su otro extremo está correctamente conectado a la hembrilla de entrada para fuente de alimentación del emisor.
- Asegúrese de que los auriculares están encendidos.
- Es posible que la carga restante de la batería de los auriculares sea demasiado baja. Cargue la batería.
- Compruebe si su TV, equipo HiFi o componente de audio está encendido y si se ha ajustado un canal para la transmisión de audio.
- Aumente el volumen mediante el regulador situado en los auriculares.
- ¿Es posible que el dispositivo de audio/vídeo conectado no se encuentre en el modo de reproducción? Actívelo como corresponda.
- Es posible que el nivel de salida de la fuente de audio sea demasiado bajo. Ajuste el volumen como corresponda.

9.2 Distorsión

- Pulse la tecla Auto-Tune.
- Ajuste otro canal de frecuencia (1, 2 ó 3). Seguidamente, vuelva a pulsar la tecla Auto-Tune.
- Es posible que la carga restante de la batería de los auriculares sea demasiado baja. Cargue la batería.
- Aumente el volumen mediante el regulador situado en los auriculares.
- Es posible que la distancia entre los auriculares y el emisor sea demasiado grande. Acerque ambos dispositivos y gire los auriculares hacia el emisor.
- Es posible que el nivel de entrada de la señal de audio sea demasiado bajo. Aumente el volumen de la fuente de audio.

10. Mantenimiento y cuidado

Nota



Desconecte el dispositivo de la red eléctrica antes de limpiarlo y cuando no lo vaya a utilizar durante un período de tiempo prolongado.

Limpie este producto sólo con un paño ligeramente humedecido que no deje pelusas y no utilice detergentes agresivos.

11. Exclusión de responsabilidad

Hama GmbH & Co KG no se responsabiliza ni concede garantía por los daños que surjan por una instalación, montaje o manejo incorrectos del producto o por la no observación de las instrucciones de manejo y/o de las instrucciones de seguridad.

12. Servicio y soporte

Si tiene que hacer alguna consulta sobre el producto, diríjase al asesoramiento de productos Hama.

Línea directa: +49 9091 502-0 (Aleman/Inglés)

Encontrar más información de soporte aquí: www.hama.com

13. Instrucciones para desecho y reciclaje

Nota sobre la protección medioambiental:



Después de la puesta en marcha de la directiva Europea 2012/19/EU y 2006/66/EU en el sistema legislativo nacional, se aplicara lo siguiente: Los aparatos eléctricos y electrónicos, así como las baterías, no se deben evacuar en la basura doméstica. El usuario está legalmente obligado a llevar los aparatos eléctricos y electrónicos, así como pilas y pilas recargables, al final de su vida útil a los puntos de recogida comunales o a devolverlos al lugar donde los adquirió. Los detalles quedaran definidos por la ley de cada país. El símbolo en el producto, en las instrucciones de uso o en el embalaje hace referencia a ello. Gracias al reciclaje, al reciclaje del material o a otras formas de reciclaje de aparatos/pilas usados, contribuye Usted de forma importante a la protección de nuestro medio ambiente.

14. Declaración de conformidad



Por la presente, Hama GmbH & Co KG, declara que el tipo de equipo radioeléctrico [00131966] es conforme con la Directiva 2014/53/UE. El texto completo de la declaración UE de conformidad está disponible en la dirección Internet siguiente: www.hama.com -> 00131966 -> Downloads

Grazie per avere acquistato un prodotto Thomson!
Prima della messa in esercizio, leggete attentamente le seguenti istruzioni e avvertenze, quindi conservatele in un luogo sicuro per una eventuale consultazione. In caso di cessione dell'apparecchio, consegnate anche le presenti istruzioni al nuovo proprietario.

1. Spiegazione dei simboli di avvertimento e delle indicazioni

Pericolo dovuto a scossa elettrica



Questo simbolo indica un pericolo dovuto al contatto con parti non isolate del prodotto che potrebbero provocare una tensione pericolosa di entità tale da generare il pericolo di una scossa elettrica.

Attenzione



Viene utilizzato per contrassegnare le indicazioni di sicurezza oppure per rivolgere l'attenzione verso particolari rischi e pericoli.

Avvertenza



Viene utilizzato per contrassegnare informazioni supplementari o indicazioni importanti.

2. Elementi di comando e indicazioni fig. 1+3

1. LED stato di carica (verde)
2. Indicazione a LED alimentazione/segnale (rosso)
3. Tasto power
4. Regolatore del volume
5. Tasto Auto-Tune
6. Interruttore canale di frequenza
7. LED indicazione di alimentazione (verde)

3. Contenuto della confezione

- 2x cuffia radio FM
- 1x trasmettitore con stazione di carica
- 4x batterie AAA NiMH
- 1x alimentatore
- 1x cavo jack stereo

4. Indicazioni di sicurezza

- Il prodotto è concepito per l'uso domestico privato, non commerciale.
- Utilizzare il prodotto esclusivamente per lo scopo previsto.
- Sorvegliare i bambini per accertarsi che non giochino con l'apparecchio.
- Non utilizzare il prodotto in zone in cui non sono ammesse le apparecchiature elettroniche.
- Disporre tutti i cavi in modo da non inciamparsi.
- Non piegare, né schiacciare il cavo.
- Non fare cadere il prodotto e non sottoporlo a forti scossoni
- Smaltire immediatamente il materiale d'imballaggio attenendosi alle prescrizioni locali vigenti.
- Non apportare modifiche all'apparecchio per evitare di perdere i diritti di garanzia.
- Le batterie e la stazione di carica sono stati realizzati per combaciare perfettamente e possono essere utilizzati solo insieme.
- Proteggere il prodotto da sporcizia, umidità e surriscaldamento e utilizzarlo solo in ambienti asciutti.
- Il prodotto è stato concepito solo per l'utilizzo all'interno degli edifici.
- Evitare di mettere in esercizio il prodotto in prossimità di riscaldamento, altre fonti di calore o la luce diretta del sole.
- Utilizzare l'articolo solo nelle condizioni climatiche moderate.
- Tenere questo apparecchio, come tutte le apparecchiature elettriche, fuori dalla portata dei bambini!
- Non mettere in esercizio il prodotto al di fuori dei suoi limiti di rendimento indicati nei dati tecnici.
- Non usare il prodotto in ambienti umidi ed evitare il contatto con gli spruzzi.

Pericolo di scarica elettrica



- Non aprire il prodotto e cessarne l'utilizzo se presenta danneggiamenti.
- Non utilizzare il prodotto qualora l'adattatore AC, il cavo adattatore o quello di alimentazione siano danneggiati.
- Non effettuare interventi di manutenzione e riparazione sul prodotto di propria iniziativa. Fare eseguire qualsiasi intervento di riparazione al personale specializzato competente.

Attenzione – Batterie



- Attenersi sempre alla corretta polarità (scritte + e -) delle batterie e inserirle di conseguenza. La mancata osservanza comporta la perdita di potenza o il rischio di esplosione delle batterie.
- Utilizzare unicamente accumulatori (o batterie) conformi al tipo indicato.
- Prima di inserire le batterie, pulire i contatti e i controcontatti.
- I bambini possono sostituire le batterie solo sotto la sorveglianza degli adulti.
- Non utilizzare batterie di tipi o costruttori diversi, né mischiare batterie vecchie e nuove.
- Togliere sempre le batterie dai prodotti che non vengono utilizzati per un lungo periodo (a meno che non vengano tenuti a portata di mano per un'emergenza).
- Osservare sempre la corretta polarità (dicitura + e -) delle batterie e inserirle di conseguenza. La mancata osservanza comporta la perdita di potenza o il rischio di esplosione delle batterie.
- Non caricare le batterie.
- Non gettare le batterie nel fuoco.
- Conservare le batterie al di fuori della portata dei bambini.
- Non aprire, danneggiare, ingerire o disperdere mai nell'ambiente le batterie. Possono contenere metalli pesanti dannosi e tossici.
- Rimuovere e smaltire immediatamente le batterie scariche.
- Evitare di conservare, caricare e utilizzare la batteria a temperature estreme, e con pressione atmosferica molto bassa (come ad es. ad alta quota).

Attenzione



- Elevata pressione sonora!
- Si corre il rischio di danni all'udito.
- Per evitare la perdita di udito non ascoltare con il volume molto alto per lunghi periodi di tempo.
- Regolare il volume su un livello adeguato. Il volume troppo forte può causare danni all'udito, anche per breve durata.
- L'utilizzo del prodotto limita la percezione dei rumori ambientali. Perciò, durante l'utilizzo, non manovrare veicoli o macchine.



5. Dati tecnici

Modalità di trasmissione	stereo UHF
Bande di frequenza	863,52 – 864,52 MHz
Massima potenza a radiofrequenza trasmessa	7,6 dBm
Tensione di esercizio	Trasmettitore: 8 V, 75 mA Ricevitore: 2,4 V, (2x AAA 1,2 V NiMH)
Gamma di frequenza	20 Hz – 20 KHz
Distorsione	< 3%
Rapporto segnale/rumore	> 50 dB
Portata	max. 100 m (all'aperto) 20-30 m (all'interno di edifici)
Durata	10 h (a volume medio)

Indicazioni secondo il regolamento (UE) 2019/1782



Nome o marchio del fabbricante, numero di iscrizione nel registro delle imprese e indirizzo del fabbricante	Thomson, HRA12159, Dresdner Str. 9, 86653 Monheim
Identificativo del modello	YLS0056A-E080040
Tensione di ingresso	100-240 V
Frequenza di ingresso CA	50/60 Hz

Tensione di uscita / Corrente di uscita / Potenza di uscita	8.0 V DC / 0.4 A / 3.2 W
Rendimento medio in modo attivo	76.8 %
Rendimento a basso carico (10 %)	65.1 %
Potenza assorbita nella condizione a vuoto	0.04 W

6. Installazione trasmettitore / stazione di carica Pic 3

Attenzione



- Utilizzare il prodotto collegandolo a una presa elettrica conforme. La presa elettrica deve trovarsi nelle vicinanze del prodotto ed essere facilmente accessibile.
- Scollegare il prodotto dalla rete elettrica tramite il pulsante di accensione/spengimento. Se non è disponibile, disconnettere il cavo di alimentazione dalla presa elettrica.
- Se si utilizzano prese multiple, prestare attenzione che le utenze collegate non superino l'assorbimento di potenza totale consentito.
- Scollegare il prodotto dalla rete elettrica in caso di inutilizzo prolungato.
- Collegare l'alimentatore alla presa di allacciamento sul retro del trasmettitore.
- Inserire la spina dell'alimentatore in una presa.
- Collegare il cavo con spina jack da 2,5 mm del trasmettitore/della stazione di carica alla presa di carica (Charge) della cuffia (R) per caricare le batterie. Spegnerla la cuffia con il tasto Power sull'auricolare destro (R).
- Il LED di carica sul trasmettitore si accende a luce verde.

7. Installazione Ricevitore / cuffie Pic 2

- Rimuovere delicatamente il cuscinetto auricolare sul lato destro.
- Inserire le due batterie in dotazione prestando attenzione alla polarità corretta.
- Applicare nuovamente il cuscinetto auricolare finché non si sente lo scatto.

8. Messa in funzione Pic 3

- Collegare l'ingresso audio mediante il cavo jack da 3,5 mm con la presa di uscita per le cuffie di un apparecchio audio (ad es. amplificatore). Utilizzare eventualmente un adattatore 3,5 - 6,3 mm (non contenuta nella confezione).
- Accendere la sorgente audio a cui è collegato il trasmettitore (TV o componenti audio).
- Accendere le cuffie premendo il tasto accensione Power (3). Il LED (7) verde delle cuffie è acceso. Accertarsi che il LED rosso(2) sia acceso. Conferma che le batterie ricaricabili sono cariche.
- Indossare la cuffia e regolare il volume come desiderato.
- Prima del primo utilizzo, accertarsi che la batteria sia completamente carica. La prima volta la batteria deve essere caricata per almeno 24 ore.
- Dopo l'utilizzo, spegnere la cuffia e collegarla nuovamente al cavo jack da 2,5 mm del trasmettitore/della stazione di carica per ricaricare le batterie.

Avvertenza



- Nel caso in cui non si trovi la frequenza di ricezione ottimale, premere il tasto Auto-Tune (5) sulle cuffie.
- Se non si dovesse trovare una frequenza sufficiente, cambiare il canale di frequenza sul retro del trasmettitore. Quindi scegliere il canale corrispondente sulla cuffia premendo il tasto Auto-Tune.
- Per ottenere una riproduzione ottimale del suono sulle cuffie, è necessario che il volume del trasmettitore (TV, impianto stereo...) sia piuttosto alto e il volume sulle cuffie stese piuttosto basso.

La trasmissione del trasmettitore viene disattivata automaticamente se per ca. 2 minuti non viene più riconosciuto alcun segnale audio o se il segnale della sorgente audio è troppo debole per garantire una ricezione perfetta. Non appena la potenza del segnale è sufficiente, il trasmettitore si riaccende automaticamente. Le cuffie non si spengono automaticamente.

Avvertenza



- Per evitare di danneggiare la batteria, spegnere sempre la cuffia quando non viene utilizzata.
- Prima del primo utilizzo la batteria deve essere completamente carica. Per garantire una durata accettabile è necessaria una carica iniziale di 24 ore. I processi di carica successivi durano circa 10 ore.
- Spegnendo il trasmettitore le batterie non si caricano.

9. Ricerca guasti

9.1 Nessun audio

- Verificare che l'alimentatore sia inserito completamente nella presa e sia collegato correttamente all'altra estremità nella presa di ingresso alimentatore del trasmettitore.
- Accertarsi che le cuffie siano accese.
- Lo stato di carica della batteria nella cuffia potrebbe avere una carica residua ridotta. Caricare la batteria.
- Verificare se la TV, l'impianto Hi-Fi o i componenti audio sono accesi e se impostato un canale per la trasmissione del segnale audio.
- Alzare il volume mediante il regolatore sulla cuffia.
- È possibile che l'apparecchio audio/video collegato non si trovi in modalità di riproduzione? Attivare la modalità di riproduzione.
- Il livello di uscita sulla sorgente audio potrebbe essere impostato troppo basso. Adeguare il volume.

9.2 Distorsione

- Premere il tasto Auto-Tune.
- Impostare un altro canale di frequenza (1, 2 o 3). Quindi premere nuovamente il tasto Auto-Tune.
- Lo stato di carica della batteria nella cuffia potrebbe avere una carica residua ridotta. Caricare la batteria.
- Alzare il volume mediante il regolatore sulla cuffia.
- È possibile che la distanza tra la cuffia e il trasmettitore sia troppo grande. Avvicinare i due apparecchi e ruotare la cuffia in direzione del trasmettitore.
- Il livello d'ingresso del segnale audio potrebbe essere troppo basso. Aumentare il volume della sorgente audio.

10. Cura e manutenzione

Avvertenza



Prima della pulizia e in un caso di lungo inutilizzo, scollegare il dispositivo dalla rete elettrica.

Pulire questo prodotto solo con un panno umido e che non lascia pelucchi e non utilizzare mai detergenti aggressivi.

11. Esclusione di garanzia

Hama GmbH & Co.KG non si assume alcuna responsabilità per i danni derivati dal montaggio o l'utilizzo scorretto del prodotto, nonché dalla mancata osservanza delle istruzioni per l'uso e/o delle indicazioni di sicurezza.

12. Assistenza e supporto

In caso di domande sul prodotto, rivolgersi alla Consulenza prodotto Hama.
Hotline: +49 9091 502-0 (ted./ing.)

Ulteriori informazioni sul supporto sono disponibili qui: www.hama.com

13. Indicazioni di smaltimento

Informazioni per protezione ambientale:



Dopo l'implementazione della Direttiva Europea 2012/19/EU e 2006/66/EU nel sistema legale nazionale, ci sono le seguenti applicazioni: Le apparecchiature elettriche ed elettroniche e le batterie non devono essere smaltite con i rifiuti domestici. I consumatori sono obbligati dalla legge a restituire i dispositivi elettrici ed elettronici e le batterie alla fine della loro vita utile ai punti di raccolta pubblici preposti per questo scopo o nei punti vendita. Dettagli di quanto riportato sono definiti dalle leggi nazionali di ogni stato. Questo simbolo sul prodotto, sul manuale d'istruzioni o sull'imballo indicano che questo prodotto è soggetto a queste regole. Riciclando, ri-utilizzando i materiali o utilizzando sotto altra forma i vecchi prodotti/le batterie, darete un importante contributo alla protezione dell'ambiente.

14. Dichiarazione di conformità



Il fabbricante, Hama GmbH & Co KG, dichiara che il tipo di apparecchiatura radio [00131966] è conforme alla direttiva 2014/53/UE. Il testo completo della dichiarazione di conformità UE è disponibile al seguente indirizzo Internet: www.hama.com -> 00131966 -> Downloads

Agradecemos que se tenha decidido por este produto Thomson!
Antes de utilizar o produto, leia completamente estas indicações e informações.
Guarde, depois, estas informações num local seguro para consultas futuras. Se transmitir o produto para um novo proprietário, entregue também as instruções de utilização.

1. Descrição dos símbolos de aviso e das notas

Perigo de choque eléctrico



Este símbolo remete para um perigo de toque de partes não isoladas do produto eventualmente condutoras de tensão perigosa que poderão representar um perigo de choque eléctrico.

Aviso



É utilizado para identificar informações de segurança ou chamar a atenção para perigos e riscos especiais.

Nota



É utilizado para identificar informações adicionais ou notas importantes.

2. Elementos de comando e indicadores Fig. 1-3

1. Indicador LED de estado da carga (verde)
2. Indicador LED de alimentação/sinal (vermelho)
3. Botão Power
4. Regulador do volume de som
5. Botão Auto-Tune
6. Interruptor canal de frequência
7. Indicador LED Power (verde)

3. Conteúdo da embalagem

- 2x auscultadores sem fios UHF
- 1x emissor com estação de carregamento
- 4x pilhas recarregáveis AAA NiMH
- 1x fonte de alimentação
- 1x cabo jack stereo

4. Indicações de segurança

- O produto está previsto apenas para utilização doméstica e não comercial.
- Utilize o produto apenas para a finalidade prevista.
- Crianças deverão ser sempre monitorizadas para garantir que não utilizem o aparelho como brinquedo.
- Não utilize o produto em áreas nas quais não são permitidos aparelhos electrónicos.
- Instale todos os cabos de forma a que não se possa tropeçar neles.
- Não dobre nem esmague o cabo.
- Não deixe cair o produto nem o submeta a choques fortes.
- Elimine imediatamente o material da embalagem em conformidade com as normas locais aplicáveis.
- Não efectue modificações no aparelho. Perda dos direitos de garantia.
- As pilhas e a estação de carregamento estão sincronizadas entre si e só podem ser utilizadas na combinação fornecida.
- Proteja o produto contra sujidade, humidade e sobreaquecimento e utilize-o somente em ambientes secos.
- O produto é adequado apenas para instalação em interiores.
- Não utilize o produto perto de aquecedores, outras fontes de calor ou directamente exposto à luz solar.
- Utilize o artigo apenas com condições climatéricas amenas.
- Este aparelho não pode ser manuseado por crianças, tal como qualquer aparelho eléctrico!
- Não utilize o produto fora dos limites de desempenho indicados nas especificações técnicas.
- Não utilize o produto em ambientes húmidos e evite jactos de água.

Perigo de choque eléctrico



- Nunca abra o produto, nem o utilize caso esteja danificado.
- Não utilize o produto se o adaptador de CA, o cabo de adaptação ou o cabo de alimentação estiverem danificados.
- Nunca tente manter ou reparar o aparelho. Qualquer trabalho de manutenção deve ser executado por técnicos especializados.

Aviso – Pilhas



- Ao colocar as pilhas, tenha em atenção a polaridade correcta (inscrições + e -). A não observação da polaridade correcta poderá levar ao derrama das pilhas ou explosão.
- Utilize exclusivamente baterias (ou pilhas) que correspondam ao tipo indicado.
- Antes de colocar as pilhas, limpe os contactos das pilhas e os contactos do compartimento.
- Não deixe crianças substituir as pilhas sem vigilância.
- Não utilize pilhas de diferentes tipos ou fabricantes nem misture pilhas novas e usadas.
- Remova as pilhas do produto se este não for utilizado durante um longo período de tempo. (a não ser que seja necessário mantê-las no produto para uma emergência).
- Não curto-circuite as pilhas.
- Não recarregue as pilhas.
- Não deite as pilhas para chamas.
- Mantenha as pilhas fora do alcance das crianças.
- Nunca abra, danifique, ingira ou elimine as pilhas para o ambiente. Estas podem conter metais pesados tóxicos e prejudiciais para o ambiente.
- Retire imediatamente pilhas gastas do produto e elimine-as adequadamente.
- Evite o armazenamento, carregamento e utilização com temperaturas extremas e pressão atmosférica extremamente baixa (como, por exemplo, a grande altitude).

Aviso



- Elevada pressão sonora!
- Existe risco de danos auditivos.
- Para evitar perda da audição, evite escutar a um volume elevado durante um longo período.
- Mantenha sempre um volume de som não exagerado. Um volume de som elevado, mesmo durante um período curto, poderá causar lesões auditivas.
- A utilização do produto limita-o na percepção do ruído ambiente. Por isso, enquanto utiliza o produto não conduza ou opere máquinas.



5. Especificações técnicas

Modo de emissão	Estéreo UHF
Banda(s) de frequências	863,52 – 864,52 MHz
Potência máxima transmitida	7,6 dBm
Tensão de funcionamento	Emissor: 8 V, 75 mA Recetor: 2,4 V, (2x AAA 1,2 V NiMH)
Gama de frequências	20 Hz – 20 KHz
Distorção	< 3%
Relação sinal/ruído	> 50 dB
Alcance	máx. 100 m (ao ar livre) 20-30 m (em edifícios)
Tempo de funcionamento	10 h (com volume médio)

Indicações conforme o regulamento (UE) 2019/1782



Marca comercial ou nome, número de registo comercial e endereço do fabricante	Thomson, HRA12159, Dresdner Str. 9, 86653 Monheim
Identificador do modelo	YLS0056A-E080040
Tensão de entrada	100-240 V
Frequência da alimentação de CA	50/60 Hz

Tensão de saída / Corrente de saída / Potência de saída	8.0 V DC / 0.4 A / 3.2 W
Eficiência média no modo ativo	76.8 %
Eficiência a carga baixa (10%)	65.1 %
Consumo energético em vazio	0.04 W

6. Instalação do emissor/estação de carga Fig. 3

Atenção



- Ligue o produto exclusivamente a uma tomada elétrica adequada. A tomada elétrica deve estar localizada perto do produto e deve ser facilmente acessível.
- Desligue o produto da rede elétrica com o botão de ligar/desligar – se o produto não tiver esse botão, retire a ficha da tomada elétrica.
- No caso de tomadas múltiplas, certifique-se de que os aparelhos ligados não excedem o consumo total de energia permitido.
- Desligue o produto da rede elétrica quando não o utilizar durante um período prolongado.
- Ligue a fonte de alimentação à tomada de ligação na parte traseira do emissor.
- Ligue a ficha da fonte de alimentação a uma tomada elétrica.
- Ligue o cabo jack de 2,5 mm do emissor/estação de carregamento à tomada jack (Charge) dos auscultadores (R), para carregar as pilhas. Para tal, desligue os auscultadores com o botão Power no auscultador direito (R).
- O LED de carregamento no emissor acende-se agora a verde.

7. Instalação recetor/auscultadores Fig. 2

- Retire cuidadosamente a almofada do auricular no lado direito.
- Coloque as duas pilhas juntamente fornecidas, tendo em atenção a polaridade correta.
- Volte a colocar a almofada do auricular até encaixar de modo audível.

8. Colocação em funcionamento Fig. 3

- Ligue a entrada de áudio à tomada de saída para auscultadores de um aparelho de áudio (por exemplo, amplificador) através do cabo jack de 3,5 mm. Utilize, se necessário, um adaptador de 3,5 - 6,3 mm (não incluído no material fornecido).
- Ligue a fonte de áudio que está conectada ao emissor (televisor ou componentes de áudio).
- Ligue os auscultadores premindo o botão Power (3). O LED (7) dos auscultadores acende a verde. Certifique-se de que o LED vermelho (2) acende. Este LED indica que as baterias estão carregadas.
- Coloque os auscultadores e ajuste o volume de som como desejar.
- Antes da primeira utilização, certifique-se de que as baterias estão totalmente carregadas. Carregue as baterias durante, pelo menos, 24 horas antes da primeira utilização.
- Desligue os auscultadores após a utilização e ligue-os ao cabo jack de 2,5 mm do emissor/estação de carregamento, para recarregar as pilhas.

Nota



- Quando encontrar uma frequência de entrada ideal, prima o botão Auto-Tune (5) nos auscultadores.
- Caso não encontre nenhuma frequência satisfatória, mude o canal de frequência na parte de trás do emissor. Depois, premindo o botão Auto-Tune, confirme o respetivo canal nos auscultadores.
- Para obter um som ideal dos seus auscultadores, deve ajustar o volume da fonte áudio (TV, aparelhagem estéreo,...) para um nível alto e reduzir o volume de som nos próprios auscultadores.

A transmissão do emissor é automaticamente desligada se não for detetado qualquer sinal de áudio durante um período de aproximadamente 2 minutos ou se o sinal da fonte de áudio for muito fraco para uma receção sem falhas. Assim que a intensidade do sinal voltar a ser suficiente, o emissor volta a ligar-se de forma automática. Os auscultadores não se desligam automaticamente.

Nota



- De modo a evitar danos na bateria, desligue sempre os auscultadores quando não os estiver a utilizar.
- Antes da primeira utilização, é necessário carregar totalmente as baterias. É necessário um carregamento inicial de 24 horas para garantir uma vida útil aceitável das baterias. Os processos de carga seguintes demoram aproximadamente 10 horas.
- Com o emissor desligado, as baterias não são carregadas.

9. Diagnóstico de falhas

9.1 Sem som

- Verifique se a ficha da fonte de alimentação está totalmente encaixada na tomada elétrica e se a outra extremidade está corretamente ligada à tomada de entrada da fonte de alimentação do emissor.
- Certifique-se que os auscultadores estão ligados.
- O estado da carga da bateria nos auscultadores poderá ter uma carga restante demasiado baixa. Carregue a bateria.
- Verifique se o seu televisor, sistema Hi-Fi ou componente de áudio está ligado e se está ativado um canal para a transmissão do sinal de áudio.
- Aumente o volume de som através do regulador nos auscultadores.
- Será possível que o dispositivo de áudio/vídeo ligado não se encontre no modo de reprodução? Ligue-o em conformidade.
- O nível de saída do som na fonte de áudio poderá estar definido para um valor demasiado baixo. Regule o volume de forma adequada.

9.2 Distorção

- Prima o botão Auto-Tune.
- Configure outro canal de frequência (1, 2 ou 3). Depois, prima novamente o botão Auto-Tune.
- O estado da carga da bateria nos auscultadores poderá ter uma carga restante demasiado baixa. Carregue a bateria.
- Aumente o volume de som através do regulador nos auscultadores.
- A distância entre os auscultadores e o emissor é, possivelmente, demasiado grande. Aproxime os dispositivos e rode os auscultadores na direção do emissor.
- O nível de entrada do sinal de áudio é, eventualmente, demasiado baixo. Aumente o volume da fonte de áudio.

10. Manutenção e conservação

Nota

Desligue o aparelho da rede elétrica antes de efetuar a limpeza e se não o utilizar durante um período prolongado.



limpe o produto apenas com um pano sem fiapos ligeiramente humedecido e não utilize produtos de limpeza agressivos.

11. Exclusão de garantia

A Hama GmbH & Co KG não assume qualquer responsabilidade ou garantia por danos provocados pela instalação, montagem ou manuseamento incorretos do produto e não observação das instruções de utilização e/ou das informações de segurança.

12. Contactos e apoio técnico

Em caso de dúvidas sobre o produto, contacte o serviço de assistência ao produto da Hama.

Linha de apoio ao cliente: +49 9091 502-0 (alemão/inglês)

Para mais informações sobre os serviços de apoio ao cliente, visite: www.hama.com

13. Indicações de eliminação

Nota em Protecção Ambiental:



Após a implementação da directiva comunitária 2012/19/EU e 2006/66/EU no sistema legal nacional, o seguinte aplica-se: Os aparelhos eléctricos e electrónicos, bem como baterias, não podem ser eliminados juntamente com o lixo doméstico. Consumidores estão obrigados por lei a colocar os aparelhos eléctricos e electrónicos, bem como baterias, sem uso em locais públicos específicos para este efeito ou no ponto de venda. Os detalhes para este processo são definidos por lei pelos respectivos países. Este símbolo no produto, o manual de instruções ou a embalagem indicam que o produto está sujeito a estes regulamentos. Reciclando, reutilizando os materiais dos seus velhos aparelhos/baterias, esta a fazer uma enorme contribuição para a protecção do ambiente.

14. Declaração de conformidade



O(a) abaixo assinado(a) Hama GmbH & Co KG declara que o presente tipo de equipamento de rádio [00131966] está em conformidade com a Directiva 2014/53/UE. O texto integral da declaração de conformidade está disponível no seguinte endereço de Internet: www.hama.com -> 00131966 -> Downloads

Благодарим за покупку изделия фирмы Thomson. Внимательно ознакомьтесь с настоящей инструкцией. Храните инструкцию в надежном месте для справок в будущем. В случае передачи изделия другому лицу приложите и эту инструкцию.

1. Предупредительные пиктограммы и инструкции

Опасность поражения электрическим током

Значок предупреждает об опасности поражения высоким напряжением в случае касания неизолированных токоведущих деталей.

Внимание

Данным значком отмечены инструкции, несоблюдение которых может привести к опасной ситуации.

Примечание

Дополнительная или важная информация.

2. Органы управления и индикации, рис. 1-+3

1. Светодиодный индикатор зарядки (зеленый)
2. Светодиодный индикатор «Питание/сигнал» (красный)
3. Кнопка питания
4. Регулятор громкости
5. Кнопка автоматического сканирования
6. Выбор канала
7. Светодиодный индикатор питания (зеленый)

3. Состав комплекта

- 2x Радионаушники УВЧ
- 1x передатчик с зарядным устройством
- 4x никель-металлгидридных аккумулятора, ААА
- 1x блок питания
- 1x Аудиокабель, стерео

4. Техника безопасности

- Изделие предназначено только для домашнего применения.
- Запрещается использовать не по назначению.
- Не оставлять детей без присмотра во избежание их доступа к устройству.
- Не применять в запретных зонах.
- Кабели не должны создавать помехи перемещению людей.
- Кабель не сгибать и не зажимать.
- Не ронять. Беречь от сильных ударов.
- Утилизировать упаковку в соответствии с местными нормами.
- Запрещается вносить изменения в конструкцию. В противном случае гарантийные обязательства аннулируются.
- Аккумуляторы и зарядное устройство согласованы друг с другом, поэтому их разрешается применять только совместно.
- Беречь от грязи, влаги и источников тепла. Эксплуатировать только в сухих условиях.
- Запрещается эксплуатировать вне помещений.
- Не эксплуатировать в непосредственной близости с нагревательными приборами, беречь от прямых солнечных лучей.
- Используйте изделие только в умеренных климатических условиях.
- Не давать детям!
- Соблюдать технические характеристики.
- Беречь от влаги и брызг.

Опасность поражения электрическим током

- Не открывайте изделие и не используйте его при наличии повреждений.
- Не используйте изделие при повреждении адаптера переменного тока, кабеля адаптера или сетевого кабеля.
- Не пытайтесь самостоятельно выполнять техническое обслуживание или ремонт изделия. Любые работы по техническому обслуживанию должны выполнять лица с соответствующей подготовкой и разрешением на данный вид деятельности.

Внимание. Батарей

- Соблюдать полярность батарей (+ и -). Несоблюдение полярности может стать причиной взрыва батарей.
- Разрешается применять аккумуляторы только указанного типа.
- Перед загрузкой батарей почистить контакты.
- Запрещается детям заменять батареи без присмотра взрослых.
- Не применять различные типы или новые и старые батареи вместе.
- В случае большого перерыв в эксплуатации удалить батареи из устройства (кроме случаев, когда изделие применяется в качестве аварийного).
- Не закорачивать контакты батарей.
- Обычные батареи не заряжать.
- Батареи в огонь не бросать.
- Батареи хранить в безопасном месте и не давать детям.
- Не открывайте, не разбирайте, не глотайте и не утилизируйте батареи с бытовым мусором. В батареях могут содержаться вредные тяжелые металлы.
- Израсходованные батареи немедленно удалить из прибора и утилизировать.
- Избегайте хранения, зарядки и использования при экстремальных температурах и экстремально низком атмосферном давлении (например, на большой высоте).

Внимание

- Высокое звуковое давление!
- Опасность повреждения органов слуха.
- Во избежание потери слуха не слушайте воспроизведение на большой громкости в течение длительного времени.
- Не превышать нормальную громкость. Воздействие громкого звука, в т.ч. в течение короткого времени, может привести к повреждению органов слуха.
- Во время эксплуатации изделия снижается степень восприятия окружающих звуков и шумов. Запрещается использовать изделие во время вождения автомобиля и управления машинами.

5. Технические характеристики

Режим передачи	УВЧ, стерео
Диапазон/диапазоны частот	863,52 – 864,52 МГц
Максимальная излучаемая мощность	7,6 dBm
Рабочее напряжение	Передатчик: 8 В, 75 мА Приемник: 2,4 В (2x ААА 1,2 В, никель-металлгидридные)
Диапазон частот	от 20 Гц до 20 кГц
Искажения	< 3%
Отношение сигнал/шум	> 50 дБ
Дальность действия	до 100 м (свободного пространства) 20-30 м (внутри здания)
Время работы	10 ч. (при средней громкости)

Данные согласно предписаниям ЕС 2019/1782

Торговая марка, номер в торговом реестре, адрес	Thomson, HRA12159, Dresdner Str. 9, 86653 Monheim
Обозначение модели	YLS0056A-E080040
Входное напряжение	100-240 V
Частота входного напряжения	50/60 Hz
Выходное напряжение / выходной ток / выходная мощность	8.0 V DC / 0.4 A / 3.2 W
Средняя производительность в рабочем режиме	76.8 %

Производительность при малой нагрузке (10%)	65.1 %
Потребляемая мощность на холостом ходу	0.04 W

6. Установка передатчика/зарядного устройства, рис. 3

Предупреждение



- Для подключения изделия используйте только розетку, разрешенную для использования. Розетка должна располагаться вблизи изделия и быть легко доступна.
- Отсоедините изделие от сети с помощью переключателя при отсутствии напряжения в сети, отсоедините сетевой кабель от розетки.
- При наличии блока штепсельных розеток следите за тем, чтобы общая потребляемая мощность подключенных электроприборов не превышала допустимое значение.
- Отсоедините изделие от сети в случае, если вы его не используете в течение продолжительного времени.
- Подключите блок к питания к разъему питания на задней панели передатчика.
- Подключите блок питания к розетке электросети.
- Чтобы начать зарядку, с помощью кабеля (разъем 2,5 мм) соедините устройство с джек-гнездом (Charge) наушника (R). Выключите наушники кнопкой питания на правом наушнике.
- Горит зеленая лампа индикации.

7. Установка приемника /наушников, рис. 2

- Снимите правую амбушюру, соблюдая осторожность.
- Вставьте два аккумулятора (в комплекте), соблюдая полярность.
- Установите амбушюру на место до фиксации.
- Выключите наушники и подключите их к зарядному устройству (не менее 12 часов). Во время заряда горит красная лампа.

8. Ввод в эксплуатацию, рис. 3

- С помощью аудио-кабеля (разъем 3,5 мм) соедините звуковой вход с выходом наушников звукового устройства (усилителя и т.п.). При необходимости воспользуйтесь переходником 3,5 - 6,3 мм (в комплект не входит).
- Включите источник звука (телевизор или аудиоаппаратуру), с которым соединен передатчик.
- Включите гарнитуру, нажав кнопку питания (3). Загорится зеленый светодиодный индикатор гарнитуры (7). Убедитесь в том, что красный светодиодный индикатор (2) горит. Он указывает на то, что аккумулятор заряжен.
- Наденьте наушники и отрегулируйте громкость.
- Включите передатчик, подключив полностью зарядите аккумулятор. Перед первым использованием аккумулятор необходимо зарядить не менее 24 часов.
- По окончании эксплуатации выключите наушники и соедините их с зарядным устройством с помощью кабеля (разъем 2,5 мм), чтобы зарядить аккумулятор.

Примечание



- Чтобы найти оптимальную частоту передачи, нажмите кнопку автоматического сканирования (5) на наушниках.
- Если на частоте не обеспечивается необходимое качество, переключитесь на другой частотный канал (переключатель находится на задней панели передатчика). Затем нажмите кнопку автоматического сканирования на наушниках, чтобы подтвердить выбор соответствующего канала.
- Для оптимального качества звучания необходимо максимально увеличить звук на источнике звука (телевизоре, стереосистеме и т. п.) и уменьшить звук на самих наушниках.

Передача сигнала автоматически отключается через 2 минут при отсутствии или при слабом приеме звукового сигнала. Как только уровень сигнала возрастет, передатчик автоматически выходит из ждущего режима. Наушники не отключаются автоматически.

Примечание



- Во избежание повреждения аккумулятора по окончании использования наушники следует выключать.
- При вводе в эксплуатацию необходимо полностью зарядить аккумуляторы. Чтобы обеспечить оптимальный срок службы аккумулятора перед началом использования наушников зарядите аккумулятор не менее 24 часов. В дальнейшем для заряда аккумуляторов потребуется ок. 10 часов.
- При выключенном передатчике зарядка аккумулятора не выполняется.

9. Поиск и устранение неисправностей

9.1 Отсутствует звук

- Проверьте подключение блока питания к электросети и к разъему передатчика.
- Включите наушники.
- Проверьте заряд аккумуляторов наушников. При необходимости зарядите аккумулятор.
- Источник сигнала (телевизор, звуковая аппаратура) и канал передачи звукового сигнала должны быть включены.
- Отрегулируйте громкость на наушниках.
- Источник сигнала, возможно, находится не в режиме воспроизведения. При необходимости исправьте.
- Низкий уровень сигнала источника звука. Отрегулируйте громкость.

9.2 Искажения

- Нажмите кнопку автоматического сканирования.
- Установите другой частотный канал (1, 2 или 3). Затем нажмите кнопку автоматического сканирования еще раз.
- Проверьте заряд аккумуляторов наушников. При необходимости зарядите аккумулятор.
- Отрегулируйте громкость на наушниках.
- Передатчик и приемник находятся вне зоны действия. Переместите передатчик и приемник ближе друг к другу.
- Слишком низкий входной сигнал источника звука. Увеличьте громкость источника сигнала.

10. Уход и техническое обслуживание

Примечание



Перед очисткой, а также если прибор не используется в течение длительного времени, всегда отключайте питание.

Чистку изделия производите только безворсовой слегка влажной салфеткой. Запрещается применять агрессивные чистящие средства.

11. Отказ от гарантийных обязательств

Компания Hama GmbH & Co. KG не несет ответственность за ущерб, возникший вследствие неправильного монтажа, подключения и использования изделия не по назначению, а также вследствие несоблюдения инструкции по эксплуатации и техники безопасности.

12. Отдел техобслуживания

По вопросам ремонта или замены неисправных изделий обращайтесь к продавцу или в сервисную службу компании Hama.

Горячая линия отдела техобслуживания:

+49 9091 502-0 (немецкий, английский)

Подробнее смотрите здесь: www.hama.com

13. Инструкции по утилизации

Охрана окружающей среды:



С момента перехода национального законодательства на европейские нормы 2012/19/EU и 2006/66/EU действительно следующее: Электрические и электронные приборы, а также батареи запрещается утилизировать с обычным мусором. Потребитель, согласно закону, обязан утилизировать электрические и электронные приборы, а также батареи и аккумуляторы после их использования в специально предназначенных для этого пунктах сбора, либо в пунктах продажи. Детальная регламентация этих требований осуществляется соответствующим местным законодательством. Необходимость соблюдения данных предписаний обозначается особым знаком на изделии, инструкции по эксплуатации или упаковке. При переработке, повторном использовании материалов или при другой форме утилизации бывших в употреблении приборов Вы помогаете охране окружающей среды. В соответствии с предписаниями по обращению с батареями, в Германии вышеназванные нормативы действуют для утилизации батарей и аккумуляторов.

14. Декларация производителя



Настоящим компания Hama GmbH & Co KG заявляет, что радиооборудование типа [00131966] отвечает требованиям директивы 2014/53/ЕС. С полным текстом декларации о соответствии требованиям ЕС можно ознакомиться здесь: www.hama.com -> 00131966 -> Downloads

Hartelijk dank dat u voor een product van Thomson heeft gekozen. Neem de tijd om de volgende aanwijzingen en instructies volledig door te lezen. Berg deze gebruiksaanwijzing vervolgens op een goede plek op zodat u hem als naslagwerk kunt gebruiken. Op zodat u hem als naslagwerk kunt gebruiken. Mocht u het toestel verkopen, geeft u dan ook deze gebruiksaanwijzing aan de nieuwe eigenaar.

1. Verklaring van waarschuwingssymbolen en instructies

Gevaar voor een elektrische schok



Dit symbool duidt op gevaar bij aanraking van niet-geïsoleerde onderdelen van het product, welke mogelijk onder een zodanig gevaarlijke spanning staan, dat het gevaar voor een elektrische schok aanwezig is.

Waarschuwing



Wordt gebruikt voor veiligheidsinstructies of om de aandacht te trekken op bijzondere gevaren en risico's.

Aanwijzing



Wordt gebruikt voor extra informatie of belangrijke informatie.

2. Bedieningselementen en indicatoren afb. 1+3

1. Ledindicator Laadstatus (groen)
2. Ledindicator Power/Signaal (rood)
3. Power-toets
4. Volumeregelaar
5. Auto-Tune-toets
6. Schakelaar frequentiekanaal
7. Ledindicator Power (groen)

3. Inhoud van de verpakking

- 2x UHF draadloze koptelefoon
- 1x zender met laadstation
- 4x AAA NiMH accu's
- 1x voedingsadapter
- 1x stereokabel

4. Veiligheidsinstructies

- Het product is bedoeld voor niet-commercieel privégebruik in huishoudelijke kring.
- Gebruik het product uitsluitend voor het doel waarvoor het gemaakt is.
- Kinderen dienen onder toezicht te staan, teneinde te waarborgen dat zij niet met het product spelen.
- Gebruik het product niet binnen omgevingen, waarin elektronische apparatuur niet is toegestaan.
- Leg alle kabels zodanig dat zij geen struikelgevaar vormen.
- De kabel niet knikken of inklemmen.
- Laat het product niet vallen en stel het niet bloot aan zware schokken of stoten.
- Het verpakkingsmateriaal direct en overeenkomstig de lokaal geldende afvoervorschriften afvoeren.
- Verander niets aan het toestel. Daardoor vervalt elke aanspraak op garantie.
- Accu's en laadstation zijn op elkaar afgestemd en mogen uitsluitend in deze geleverde combinatie worden gebruikt.
- Bescherm het product tegen vuil, vocht en oververhitting en gebruik het alleen in droge omgevingen.
- Het product is uitsluitend bedoeld voor gebruik binnen gebouwen.
- Gebruik het product niet in de onmiddellijke nabijheid van een verwarming of andere warmtebronnen en stel het niet bloot aan directe zonnestralen.
- Gebruik het artikel alleen onder gematigde klimatologische omstandigheden.
- Elektrische apparaten dienen buiten het bereik van kinderen gehouden te worden!
- Gebruik het product niet buiten de in de technische gegevens vermelde vermogensgrenzen.
- Gebruik het product niet in een vochtige omgeving en voorkom spat- en spuitwater.

Gevaar voor een elektrische schok



- Open het product niet en gebruik het niet meer bij beschadigingen.
- Gebruik het product niet indien de adapter, de aansluitkabel of de netkabel is beschadigd.
- Probeer het product niet zelf te onderhouden of te repareren. Laat onderhoudswerkzaamheden door vakpersoneel uitvoeren.

Waarschuwing – batterijen



- Let absoluut op de correcte polariteit (opschrift + en -) van de batterijen en plaats deze dienovereenkomstig in het batterijvakje. Indien de batterijen verkeerd worden geplaatst kunnen deze gaan lekken of zelfs exploderen.
- Gebruik uitsluitend accu's (of batterijen), welke met het vermelde type overeenstemmen.
- Reinig vóór het plaatsen van de batterijen de batterijcontacten en de contacten in het product.
- Laat kinderen nooit zonder toezicht batterijen vervangen.
- Gebruik geen oude en nieuwe batterijen tegelijkertijd alsmede geen batterijen van een verschillende soort of fabrikaat.
- Verwijder batterijen uit producten welke gedurende langere tijd niet worden gebruikt. (behoudens indien deze voor een noodgeval stand-by moeten blijven)
- De batterijen niet kortsluiten.
- De batterij niet opladen.
- De batterijen niet in vuur werpen.
- Batterijen buiten het bereik van kinderen opbergen.
- Batterijen nooit openen, beschadigen, inslikken of in het milieu terecht laten komen. Zij kunnen giftige en zware metalen bevatten die schadelijk zijn voor het milieu.
- Lege batterijen direct uit het product verwijderen en afvoeren.
- Vermijd opslag, opladen en gebruik bij extreme temperaturen en extreem lage luchtdruk (bijv. op grote hoogte).

Waarschuwing



- Hoog geluidsdrukniveau
- Gevaar voor gehoorschade.
- Om gehoorverlies te voorkomen, dient u het horen bij een hoog geluidsdrukniveau gedurende lange periodes te vermijden.
- Houd het geluidsvolume te allen tijde op een verstandig niveau. Grote geluidsvolumen kunnen – zelfs kortstondig – tot gehoorbeschadiging leiden.
- De gebruikmaking van het product beperkt u in de waarneming van omgevingsgeluiden. Bedient u om deze reden tijdens het gebruik ervan geen voertuigen of machines.



5. Technische gegevens

Zendmodus	UHF stereo
Frequentieband(en)	863,52 – 864,52 MHz
Maximaal radiofrequent vermogen	7,6 dBm
Bedrijfs spanning	Zender : 8 V, 75 mA Ontvanger : 2,4 V (2x AAA 1,2 V NiMH)
Frequentiebereik	20 Hz – 20 KHz
Vervorming	< 3%
Ruisafstand	> 50 dB
Bereik	max. 100 m (buiten) 20-30 m (in gebouwen)
Looptijd	10 h (bij gemiddeld volume)

Gegevens overeenkomstig verordening (EU) 2019/1782



Naam of handelsmerk van de fabrikant, handelsregister nummer en adres	Thomson, HRA12159, Dresdner Str. 9, 86653 Monheim
Typeaanduiding	YLS0056A-E080040
Voedingsspanning	100-240 V
Voedingsfrequentie	50/60 Hz

Uitgangsspanning / Uitgangsstroom / Uitgangsvermogen	8.0 V DC / 0.4 A / 3.2 W
Gemiddelde actieve efficiëntie	76.8 %
Efficiëntie bij lage belasting (10 %)	65.1 %
Energieverbruik in niet-belaste toestand	0.04 W

6. Installatie zender / laadstation Afb. 3

Waarschuwing



- Sluit het product alleen aan op een daarvoor geschikt en intact stopcontact. Het stopcontact moet in de buurt van het product zijn aangebracht en goed bereikbaar zijn.
- Het product met behulp van de schakelaar in/uit van het net scheiden - indien er geen schakelaar is, trekt u de voedingskabel aan de stekker uit het stopcontact.
- Let erop dat bij meervoudige stopcontacten de aangesloten verbruikers niet het toegestane totale opgenomen vermogen overschrijden.
- Als u het product gedurende langere tijd niet gebruikt, haal dan de stekker uit het stopcontact.
- Sluit de stekker van de voedingsadapter op de aansluitpoort op de achterzijde van de zender aan.
- Sluit de voedingsadapter op een stopcontact aan.
- Verbind de stereokabel 2,5 mm van zender/laadstation met de stereoport (charge) van de koptelefoon (R) om de batterijen op te laden. Schakel hiervoor de koptelefoon uit met de Power-knop op de rechter oorschelp (R).
- De charge-LED op de zender brandt groen.

7. Installatie ontvanger / koptelefoon Afb. 2

- Trek voorzichtig het oorkussen op de rechterzijde los.
- Plaats de twee meegeleverde accu's en let daarbij op de juiste polariteit (+) en (-).
- Plaats het oorkussen weer terug en let erop dat het hoorbaar vastklikt.

8. Inbedrijfstelling Afb. 3

- Sluit de audio-ingang via de stereokabel 3,5 mm aan op de uitgangspoort voor koptelefoons van een audiotoeistel (bijv. versterker). Gebruik eventueel een adapter 3,5 -6,3 mm (niet inbegrepen).
- Schakel de audiobron in waarmee de zender is verbonden (televisietoestel of audio-component).
- Schakel de koptelefoon in door op de Power-toets (3) te drukken. Het ledje (7) van de koptelefoon brandt groen. Controleer of het rode ledje (2) brandt. Dit ledje bevestigt dat de accu's zijn opgeladen.
- Zet de koptelefoon op en stel het geluidsvolume in zoals u dat wenst.
- Controleer vóór het eerste gebruik of de accu volledig is opgeladen. De accu vóór het eerste gebruik minimaal gedurende 24 uur opladen.
- Schakel de koptelefoon na gebruik uit en sluit hem met de stereokabel 2,5 mm van zender/ oplaadstation aan om de batterijen weer op te laden.

Aanwijzing



- Indien u geen optimale ontvangstfrequentie kunt vinden, druk dan op de Auto-Tune-toets (5) op de koptelefoon.
- Indien u geen voldoende frequentie vindt, schakel dan het frequentiekanal op de achterzijde van de zender om. Aansluitend bevestigt u door op de Auto-Tune-toets te drukken het betreffende kanaal op de koptelefoon.
- Om de optimale geluidsbeleving van uw koptelefoon te ervaren, dient u het volume van de geluidsbron (tv, stereo-installatie,...) naar mogelijkheid hoog in te stellen en het volume op de koptelefoon zelf te reduceren.

Het doornemen van geluid door de zender wordt automatisch uitgeschakeld indien gedurende ca. 2 minuten geen audiosignaal meer wordt herkend of als het signaal van de audiobron te zwak is voor een storingsvrije ontvangst. Zodra de signaalsterkte weer voldoende is, schakelt de zender zich automatisch weer in. De koptelefoon schakelt zich niet automatisch uit.

Aanwijzing



- Teneinde beschadiging van de accu's te voorkomen dienen de koptelefoons te allen tijde uitgeschakeld te zijn indien zij niet in gebruik zijn.
- Vóór het eerste gebruik dienen de accu's volledig te zijn opgeladen. De eerste oplading dient 24 uur te duren om een acceptabele technische levensduur van de accu's te waarborgen. De volgende oplaadcycli duren dan ca. 10 uur.
- Bij een uitgeschakelde zender worden de accu's niet opgeladen.

9. Lokaliseren van storingen

9.1 Geen geluid

- Controleer of de voedingsadapter volledig in het stopcontact is gestoken en of het andere einde correct op de zender is aangesloten.
- Controleer dat de koptelefoon is ingeschakeld.
- De laadcapaciteit van de accu in de headset kan te gering zijn. Accu opladen.
- Controleer of uw TV-toestel, uw HiFi-installatie of audiocomponent is ingeschakeld en er een kanaal voor de audiosignaal-overdracht is ingesteld.
- Vergroot het geluidsvolume met behulp van de regelaar op de koptelefoon.
- Mogelijk bevindt zich het aangesloten audio-/videotoestel niet in de weergavemodus? Eventueel inschakelen.
- Het uitgangsniveau op de audiobron kan te laag zijn ingesteld. Geluidsvolume juist instellen.

9.2 Vervorming

- Druk op de Auto-Tune-toets.
- Stel een ander frequentiekanal (1, 2 of 3) in. Druk daarna opnieuw op de Auto-Tune-toets.
- De laadcapaciteit van de accu in de headset kan te gering zijn. Accu opladen.
- Vergroot het geluidsvolume met behulp van de regelaar op de koptelefoon.
- De afstand tussen de koptelefoon en zender is mogelijk te groot. Breng beide componenten dichter bij elkaar en draai de koptelefoon in de richting van de zender.
- Het ingangsniveau van het audiosignaal is eventueel te laag. Geluidsvolume van de audiobron verhogen.

10. Onderhoud en verzorging

Aanwijzing



Trek de stekker van het apparaat uit het stopcontact voordat u het reinigt en wanneer het apparaat gedurende langere tijd niet wordt gebruikt.

Reinig dit product uitsluitend met een pluisvrije, licht vochtige doek en maak geen gebruik van agressieve reinigingsmiddelen.

11. Uitsluiting van garantie en aansprakelijkheid

Hama GmbH & Co. KG aanvaardt geen enkele aansprakelijkheid of garantieclaims voor schade of gevolgschade, welke door ondeskundige installatie, montage en ondeskundig gebruik van het product ontstaan of het resultaat zijn van het niet in acht nemen van de bedieningsinstructies en/of veiligheidsinstructies.

12. Service en support

Neem bij vragen over het product contact op met de afdeling Productadvies van HAMA.

Hotline: +49 9091 502-0 (Duits/Engels)

Meer support-informatie vindt u hier: www.hama.com

13. Aanwijzingen over de afvalverwerking

Notitie aangaande de bescherming van het milieu:



Ten gevolge van de invoering van de Europese Richtlijn 2012/19/EU en 2006/66/EU in het nationaal juridisch systeem, is het volgende van toepassing: Elektrische en elektronische apparatuur, zoals batterijen mag niet met het huisvuil weggegooid worden. Consumenten zijn wettelijk verplicht om elektrische en elektronische apparaten zoals batterijen op het einde van gebruik in te dienen bij openbare verzamelplaatsen speciaal opgezet voor dit doeleinde of bij een verkooppunt. Verdere specificaties aangaande dit onderwerp zijn omschreven door de nationale wet van het betreffende land. Dit symbool op het product, de gebruiksaanwijzing of de verpakking duidt erop dat het product onderworpen is aan deze richtlijnen. Door te recycleren, hergebruiken van materialen of andere vormen van hergebruiken van oude toestellen/batterijen, levert u een grote bijdrage aan de bescherming van het milieu.

14. Conformiteitsverklaring



Hierbij verklaar ik, Hama GmbH & Co KG, dat het type radioapparatuur [00131966] conform is met Richtlijn 2014/53/EU. De volledige tekst van de EU-conformiteitsverklaring kan worden geraadpleegd op het volgende internetadres:

www.hama.com -> 00131966 -> Downloads

Dziękujemy za zakup naszego produktu!
 Przed pierwszym użyciem należy dokładnie przeczytać instrukcję obsługi. Instrukcję należy przechować, gdyż może być jeszcze potrzebna.

1. Objaśnienie symboli ostrzegawczych i wskazówek

Ryzyko porażenia prądem elektrycznym

Symbol ten wskazuje niebezpieczeństwo dotknięcia niez izolowanych części produktu, którą mogą być pod napięciem grożącym porażeniem prądem elektrycznym.

Ostrzeżenie

Używane w celu zwrócenia uwagi na szczególnie niebezpieczeństwo lub ryzyko.

Wskazówki

Używane w celu zwrócenia uwagi na szczególnie przydatne informacje.

2. Elementy obsługi i sygnalizacji rys. 1+3

1. Dioda LED stanu ładowania (zielona)
2. Dioda LED Zasilanie / Sygnał (czerwona)
3. Przycisk zasilania
4. Regulator głośności
5. Przycisk Auto-Tune
6. Przełącznik kanału częstotliwości
7. Dioda LED zasilania (zielona)

3. Zawartość opakowania

- 2x słuchawki radiowe UHF
- 1x nadajnik ze stacją ładowania
- 4x akumulatory AAA NiMH
- 1x zasilacz sieciowy
- 1x kabel Jack, stereo

4. Wskazówki bezpieczeństwa

- Produkt jest przeznaczony do prywatnego, niekomercyjnego użytku domowego.
- Stosować produkt wyłącznie zgodnie z przewidzianym przeznaczeniem.
- Dzieci powinny być nadzorowane, aby nie używały urządzenia do zabawy.
- Nie używać produktu w miejscach, gdzie nie jest dozwolone stosowanie urządzeń elektronicznych.
- Wszystkie kable poprowadzić tak, aby nie stanowiły one ryzyka potknięcia się.
- Nie zginać ani nie zakleszczać kabla.
- Chronić produkt przed upadkiem i silnymi wstrząsami.
- Materiały opakowaniowe należy natychmiast poddać utylizacji zgodnie z obowiązującymi przepisami miejscowymi.
- Nie modyfikować urządzenia. Prowadzi to do utraty wszelkich roszczeń z tytułu gwarancji.
- Akumulator i stacja ładowania są do siebie dopasowane i mogą być używane tylko w dostarczonym zestawie.
- Chronić produkt przed zanieczyszczeniem, wilgocią i przegrzaniem oraz stosować go tylko w suchym otoczeniu.
- Produkt jest przeznaczony wyłącznie do użytku wewnątrz budynków.
- Nie używać produktu w bezpośredniej bliskości ogrzewania, innych źródeł ciepła ani nie wystawiać go na bezpośrednie promieniowanie słoneczne.
- Używać produktu wyłącznie w umiarkowanych warunkach klimatycznych.
- Trzymać urządzenie, jak wszystkie urządzenia elektryczne, z dala od dzieci!
- Nie stosować produktu poza zakresem mocy podanym w danych technicznych.
- Nie stosować produktu w wilgotnym otoczeniu i chronić go przed brzyzgami wody.

Ryzyko porażenia prądem

- Nie otwierać produktu i nie kontynuować jego obsługi, jeżeli jest uszkodzony.
- Nie należy korzystać z produktu, gdy: zasilacz sieciowy, kabel zasilający lub przewód zasilający są uszkodzone.
- Nie próbować samodzielnie dokonywać konserwacji lub naprawiać urządzenia. Wszelkie prace konserwacyjne należy powierzyć odpowiedniemu personelowi specjalistycznemu.

Ostrzeżenie – baterie

- Wkładając baterie, zwrócić koniecznie uwagę na właściwe podłączenie biegunów (znak + i -). Nieprzestrzeganie grozi wyciekami lub wybuchem baterii.
- Używać wyłącznie akumulatorów (lub baterii) odpowiadających podanemu typowi.
- Przed włożeniem baterii wyciągnąć styki baterii i przeciwlecie styki.
- Nie pozwalać dzieciom na wymianę baterii bez nadzoru.
- Nie mieszać starych i nowych baterii ani baterii różnych typów lub producentów.
- Jeżeli produkt nie jest używany przez dłuższy czas, należy wyjąć z niego baterie. (chyba że służą one do zasilania awaryjnego)
- Nie zwierać baterii.
- Nie ładować baterii.
- Nie wrzucać baterii do ognia.
- Przechowywać baterie poza zasięgiem dzieci.
- Nie otwierać, nie uszkadzać ani nie polykać baterii, a także chronić je przed kontaktem ze środowiskiem. Mogą one zawierać toksyczne i szkodliwe dla środowiska metale ciężkie.
- Natychmiast usunąć z produktu zużyte baterie i poddać je utylizacji.
- Unikać przechowywania, ładowania i stosowania w ekstremalnych temperaturach i przy bardzo niskim ciśnieniu powietrza (np. na dużych wysokościach).

Ostrzeżenie

- Wysokie ciśnienie akustyczne!
- Ryzyko uszkodzenia słuchu.
- Aby zapobiec ryzyku uszkodzenia słuchu, unikać słuchania przy dużym poziomie głośności i przez długi czas.
- Głośność ustawiać zawsze na rozsądny poziom. Wysoki poziom głośności może – nawet jeżeli trwa krótko – prowadzić do uszkodzenia słuchu.
- Podczas używania produktu ograniczona jest percepcja dźwięków z otoczenia. Z tego powodu stosując produkt, nie obsługiwać pojazdów ani maszyn.

5. Dane techniczne

Tryb nadawania	UHF stereo
Częstotliwość transmisji	863,52 – 864,52 MHz
Maksymalna moc transmisji	7,6 dBm
Napięcie robocze	Nadajnik: 8 V, 75 mA Odbiornik: 2,4 V, (2x AAA 1,2 V NiMH)
Zakres częstotliwości	20 Hz – 20 KHz
Zniekształcenia częstotliwościowe	< 3%
Odstęp od poziomu szumów	> 50 dB
Zasięg	maks. 100 m (na zewnątrz) 20-30 m (w budynkach)
Czas pracy	10 h (przy średniej głośności)

Dane zgodnie z rozporządzeniem (UE) 2019/1782

Nazwa lub znak towarowy producenta, numer rejestru handlowego i adres	Thomson, HRA12159, Dresdner Str. 9, 86653 Monheim
Identyfikator modelu	YLS0056A-E080040
Napięcie wejściowe	100-240 V
Wejściowa częstotliwość prądu przemiennego	50/60 Hz

Napięcie wyjściowe / Prąd wyjściowy / Moc wyjściowa	8.0 V DC / 0.4 A / 3.2 W
Średnia sprawność podczas pracy	76.8 %
Sprawność przy niskim obciążeniu (10 %)	65.1 %
Zużycie energii w stanie bez obciążenia	0.04 W

6. Instalowanie nadajnika / stacji ładowania - rys. 3

ostrzeżenie



- Podłączać produkt tylko do odpowiedniego gniazda wtykowego. Gniazdo wtykowe musi znajdować się w pobliżu produktu i być łatwo dostępne.
- Odcłaczać produkt od sieci za pomocą wyłącznika zasilania — jeżeli nie jest on na wyposażeniu, wyciągnąć przewód sieciowy z gniazda wtykowego.
- W przypadku wielu gniazd upewnić się, że podłączone odbiorniki nie przekraczają dopuszczalnego całkowitego zużycia energii.
- Odcłaczyć produkt od zasilania sieciowego, jeżeli nie jest używany przez dłuższy czas.
- Połączyć zasilacz sieciowy z gniazdem przyłączeniowym z tyłu nadajnika.
- Połączyć zasilacz sieciowy z gniazdem wtykowym.
- Połączyć przewód z wtykiem jack 2,5 mm nadajnika / stacji ładowania z gniazdem jack (charge) słuchawki (R), aby naładować akumulatory. W tym celu włączyć zestaw słuchawkowy przyciskiem zasilania na prawej słuchawce (R).
- Dioda LED ładowania na nadajniku świeci się na zielono.

7. Instalowanie odbiornika / słuchawek - rys. 2

- Ostrożnie ściągnąć poduszkę słuchawkową z prawej strony.
- Włożyć dwa dołączone akumulatory, zwracając uwagę na prawidłową biegunowość.
- Ponownie założyć poduszkę słuchawkową, aż się słyszalnie zatrzaśnie.

8. Uruchamianie - rys. 3

- Połączyć wejście audio przewodem z wtykiem jack 3,5 mm z wyjściem słuchawkowym urządzenia audio (np. wzmacniacza). Użyć ewentualnie przejściówki jack 3,5-6,3 mm (nie należy do zakresu dostawy).
- Włączyć źródło audio, z którym połączony jest nadajnik (telewizor lub urządzenie audio).
- Włączyć słuchawki: w tym celu nacisnąć przycisk zasilania (3). Dioda LED (7) słuchawek świeci na zielono. Upewnić się, że świeci czerwona dioda LED (2). Sygnalizuje ona, że akumulatory są naładowane.
- Założyć słuchawki i ustawić wybrany poziom głośności.
- Przed pierwszym użyciem całkowicie naładować akumulator. Przed pierwszym użyciem ładować akumulator przez co najmniej 24 godziny.
- Po użyciu wyłączyć słuchawki i połączyć je z przewodem z wtykiem jack 2,5 mm nadajnika / stacji ładowania, aby naładować akumulatory.

Wskazówki



- Jeżeli nie znaleziono optymalnej częstotliwości odbioru, nacisnąć przycisk Auto-Tune (5) na słuchawkach.
- Jeżeli nie znaleziono odpowiedniej częstotliwości, zmienić kanał częstotliwości z tyłu nadajnika. Następnie naciskając przycisk Auto-Tune potwierdzić odpowiedni kanał na słuchawkach.
- Aby osiągnąć optymalną jakość dźwięku słuchawek, należy maksymalnie zwiększyć głośność źródła dźwięku (TV, sprzęt stereo itp.) i zmniejszyć głośność na słuchawkach.

Transmisja sygnałów nadajnika jest automatycznie wyłączana, jeżeli w ciągu ok. 2 minut nie zostanie wykryty żaden sygnał audio lub sygnał źródła audio jest za słaby dla bezawaryjnego odbioru. Gdy sygnał będzie dostatecznie silny, nadajnik włączy się automatycznie ponownie. Słuchawki nie wyłączają się automatycznie.

Wskazówki



- Aby zapobiec uszkodzeniu akumulatorów, zawsze wyłączyć słuchawki, jeżeli nie są używane.
- Przed pierwszym użyciem akumulatory muszą być całkowicie naładowane. 24-godzinne wstępne dolaładowanie akumulatora zapewnia odpowiednią trwałość baterii. Kolejne procesy ładowania trwają ok. 10 godzin.
- Gdy nadajnik jest wyłączony, akumulatory nie są ładowane.

9. Lokalizacja usterek

9.1 Brak fonii

- Sprawdzić, czy zasilacz sieciowy jest prawidłowo podłączony do gniazda wtykowego, a na drugim końcu do wejścia zasilacza sieciowego nadajnika.
- Upewnić się, że słuchawki są włączone.
- Poziom naładowania akumulatora słuchawek może być za niski. Naładować akumulator.
- Sprawdzić, czy telewizor, wieża HiFi lub urządzenie audio jest włączone i czy jest ustawiony kanał do transmisji sygnałów audio.
- Zwiększyć głośność regulatorem na słuchawkach.
- Prawdopodobnie podłączone urządzenie AV nie znajduje się w trybie odtwarzania? Odpowiednio włączyć urządzenie.
- Poziom wyjścia na urządzeniu audio może być ustawiony za nisko. Odpowiednio wyregulować głośność.

9.2 Zniekształcenia częstotliwościowe

- Wcisnąć przycisk Auto-Tune.
- Ustawić inny kanał częstotliwości (1, 2 lub 3). Następnie ponownie nacisnąć przycisk Auto-Tune.
- Poziom naładowania akumulatora słuchawek może być za niski. Naładować akumulator.
- Zwiększyć głośność regulatorem na słuchawkach.
- Odległość między odbiornikami a słuchawkami jest prawdopodobnie za duża. Przybliżyć oba urządzenia i obrócić słuchawki w kierunku nadajnika.
- Poziom wejścia sygnału audio jest prawdopodobnie za niski. Zwiększyć głośność urządzenia audio.

10. Czyszczenie

Wskazówki

Przed czyszczeniem i w przypadku dłuższego nieużywania odłączyć urządzenie od zasilania elektrycznego.



Produkt można czyścić jedynie lekko zwilżoną szmatką. Do czyszczenia nie należy używać żadnych płynów i agresywnych detergentów.

11. Wyłączenie odpowiedzialności

Hama GmbH & Co. KG nie udziela gwarancji ani nie odpowiada za szkody wskutek niewłaściwej instalacji, montażu oraz nieprawidłowego stosowania produktu lub nieprzestrzegania instrukcji obsługi i/lub wskazówek bezpieczeństwa.

12. Serwis i pomoc techniczna

W razie pytań dotyczących produktu prosimy zwrócić się do infolinii Hama. Gorąca linia: +49 9091 502-0 (niem./ang.)

Dodatkowe informacje są dostępne na stronie: www.hama.com

13. Informacje dotycząca recyklingu

Wskazówki dotyczące ochrony środowiska:



Od czasu wprowadzenia europejskiej dyrektywy 2012/19/EU i 2006/66/EU do prawa narodowego obowiązują następujące ustalenia: Urządzeń elektrycznych, elektronicznych oraz baterii jednorazowych nie należy wyrzucać razem z codziennymi odpadami domowymi! Użytkownik zobowiązany prawnie do odniesienia zepsutych, zniszczonych lub niepotrzebnych urządzeń elektrycznych i elektronicznych do punktu zbiorczy lub do sprzedawcy. Szczegółowe kwestie regulują przepisy prawne danego kraju. Informując o tym symbol przekreślonego kosza umieszczony na opakowaniu. Segregując odpady pomagasz chronić środowisko!

14. Deklaracja zgodności



Hama GmbH & Co KG niniejszym oświadcza, że typ urządzenia radiowego [00131966] jest zgodny z dyrektywą 2014/53/UE. Pełny tekst deklaracji zgodności UE jest dostępny pod następującym adresem internetowym:

www.hama.com -> 00131966 -> Downloads

Köszönjük, hogy ezt a Thomson terméket választotta!
Kérjük, hogy felszerelés előtt szánjon rá időt és olvassa el végig az alábbi útmutatót. A későbbiekben tartsa biztonságos helyen ezt a füzetet, ha a szükség van rá, bármikor megtalálja. Ha eladja ezt a terméket, vele együtt adja tovább ezt az útmutatót is az új tulajdonosnak.

1. Figyelmeztető szimbólumok és előírások ismertetése

Áramütés veszélye



Ez a szimbólum a termék azon nem szigetelt részeinek megérintésére vonatkozó veszélyre utal, amelyek olyan szintű veszélyes feszültségen lehetnek, ami miatt áramütés veszélye áll fenn.

Figyelmeztetés



Figyelmeztető jeleket használunk a biztonsági tényezők bemutatására, ill. felhívjuk a figyelmet a különleges veszélyekre és kockázatokra.

Hivatkozások



Az itt látható figyelmeztető jeleket használjuk fel, ha kiegészítő információkat közlünk vagy fontos tudnivalókra hívjuk fel a figyelmet.

2. Kezelőelemek és kijelzők, 1+3. ábra

1. LED-es kijelző, töltési állapot (zöld)
2. LED Power/jel kijelző (piros)
3. Power gomb
4. Hangerő-szabályozó
5. Auto-Tune gomb
6. Frekvenciacsatorna-kapcsoló
7. Tápellátás LED-kijelzője (zöld)

3. A csomag tartalma

- 2x UHF-rádiós fejhallgató
- 1x adóegység töltőegységgel
- 4x AAA NIMH akkumulátor
- 1x hálózati adapter
- 1x jack-dugasos kábel, sztereó

4. Biztonsági tudnivalók

- A termék a magánháztartási, nem üzleti célú alkalmazásra készül.
- A terméket kizárólag az előírt célra használja.
- A gyermekekre ügyelni kell, nehogy játsszanak a készülékkel.
- Ne használja a terméket olyan helyen, ahol elektronikus készülékek nincsenek megengedve.
- Úgy helyezze el az összes kábelt, hogy azok ne okozzanak botlásveszélyt.
- Ne törje meg és ne csiptesse be a kábelt.
- Ne ejtse le a terméket és ne tegye ki heves rázkódásnak.
- Azonnal ártalmatlanítsa a csomagolóanyagot a helyileg érvényes ártalmatlanítási előírások szerint.
- Ne végezzen módosítást a készüléken. Ebben az esetben minden garanciaigény megszűnik.
- Az akkumulátor és a töltőállomás egymással kompatibilisek, és csak a kiszállított kombinációban használhatók.
- Óvja meg a terméket szennyeződéstől, nedvességtől és túlmelegedéstől, és kizárólag zárt környezetben használja.
- A termék csak épületen belüli használatra készül.
- A terméket ne használja a fűtés és egyéb hőforrások közelében, vagy közvetlen napsütésnek kitéve.
- A terméket csak mérsékelt éghajlati feltételek között használja.
- Ez a készülék, mint minden elektromos készülék, nem gyermekek kezébe való!
- Ne üzemeltesse a terméket a műszaki adatokban megadott teljesítményhatárain túl.
- Ne használja a terméket párás környezetben, és kerülje az érintkezést fröccsenő vízzel.

Áramütés veszélye



- Ne nyissa ki a terméket, és sérülés esetén ne üzemeltesse tovább.
- Ne használja a terméket, ha az AC-adapter, a csatlakozókábel vagy a hálózati vezeték megsérült.
- Ne kísérelje meg a készüléket saját kezűleg karbantartani vagy megjavítani. Minden karbantartási munkát bizonny illetékes szakemberre.

Figyelmeztetés – Elemek



- Feltétlenül ügyeljen az elem megfelelő polarítására (+ és - felirat), és ennek megfelelően tegye be őket. Ennek figyelmen kívül hagyása esetén az elem kifolyásának vagy felrobbanásának veszélye áll fenn.
- Kizárólag a megadott típusnak megfelelő akkumulátort (vagy elemet) használjon.
- Az elem behelyezése előtt tisztítsa meg az elemérintkezőket és az ellenérintkezőket.
- Ne engedje meg a gyermekeknek az elemcseret felügyelet nélkül.
- Ne keverje össze a régi és az új elemeket, valamint a különböző típusú vagy más gyártótól származó elemeket.
- Távolítsa el az elemeket azon termékekből, amelyeket hosszabb ideig nem használ. (kivéve ha azokat vészhelyzetre tartalekölja)
- Ne zárja rövidre az elemeket.
- Ne töltse fel az elemeket.
- Ne dobja tűzbe az elemeket.
- Ne dobja az elemeket gyermekek számára elzárt helyen tárolja.
- Az akkumulátorokat és elemeket soha ne nyissa fel, károsítsa, nyelje le vagy juttassa a környezetbe. Mérgező és környezetre káros nehézfémeket tartalmazhatnak.
- Haladéktalanul távolítsa el a lemerült elemeket a termékből, majd ártalmatlanítsa őket.
- Kerülje a tárolást, a berakodást és a felhasználást szélsőséges hőmérsékleteken és rendkívül alacsony légnymóson (pl. nagy magasságban).

Figyelmeztetés



- Magas hangnyomással
- Halláskárosodás veszélye áll fenn.
- Ahhoz, hogy elkerülje a hallása károsodását, kerülje a zenehallgatást túl nagy hangerővel hosszabb ideig.
- A hangerőt tartsa mindig ésszerű szinten. A nagy hangerő akár rövid ideig is – halláskárosodáshoz vezethet.
- A termék használata korlátozza Önt a környezeti zajok észlelésében. Ezért használata közben ne kezeljen járművet vagy gépet.



5. Műszaki adatok

Adási mód	UHF sztereó
Az(ok) a frekvenciasáv(ok)	863,52 – 864,52 MHz
Maximális jelerősség	7,6 dBm
Tápfeszültség	Adó : 8 V, 75 mA Vevő : 2,4 V, (2x AAA 1,2 V NIMH)
Frekvenciatartomány	20 Hz – 20 KHz
Torzítás	< 3%
Jel-zaj viszony	> 50 dB
Hatótávolság	max. 100 m (kültéren) 20-30 m (beltéren)
Működési idő	10 óra (átlagos hangerőnél)

Adatok az (EU) 2019/1782 rendelet szerint



A gyártó neve vagy védjegye, cégjegyzékszám és címe	Thomson, HRA12159, Dresdner Str. 9, 86653 Monheim
Modellazonosító	YL50056A-E080040
Bemenő feszültség	100-240 V
Bemenő váltóáram frekvenciája	50/60 Hz

Kimenő feszültség / Kimenő áramerősség / Kimenő teljesítmény	8.0 V DC / 0.4 A / 3.2 W
Aktív üzemmódban mért átlagos hatások	76.8 %
Hatások alacsony (10 %-os) terhelésnél	65.1 %
Üresjárási üzemmódban mért energiafogyasztás	0.04 W

6. Az adóegység / töltőegység üzembe helyezése, 3. ábra

Figyelmeztetés



- A terméket csak erre engedélyezett csatlakozójáról működtesse. A termék közelében, könnyen hozzáférhető helyen lévő csatlakozókat kell használni.
- A főkapcsolóval válassza le a terméket a hálózatról – ha nincs rajta főkapcsoló, akkor húzza ki a hálózati kábelt a csatlakozójából.
- Elosztó használatra esetén ügyeljen rá, hogy a csatlakoztatott fogyasztók ne lépjék túl a megengedett összesített teljesítményfelvételét.
- Ha hosszabb ideig nem használja a terméket, válassza le a hálózatról.
- Csatlakoztassa a hálózati adaptert az adóegység hátoldalán lévő csatlakozóba.
- Csatlakoztassa a hálózati adaptert egy hálózati konnektorba.
- Az akkumulátorok feltöltéséhez kösse össze az adó/töltőállomás 2,5 mm-es jack-kábelt a fejhallgató (R) jack-aljzatával (Charge). Ehhez kapcsolja ki a fejhallgatót a jobb (R) hallgatón lévő Power gombbal.
- Most az adón a Charge LED zölden világít.

7. A vevőegység / fejhallgató üzembe helyezése, 2. ábra

- Óvatosan húzza le a fülpárnát a jobb oldali fejhallgatóról.
- Tegybe az akkufészkebe a két mellékelt akkumulátort, és ügyeljen közben a polaritásra.
- Helyezze vissza a fülpárnát, amíg hallhatóan be nem kattann.

8. Működtetés, 3. ábra

- Kösse be az audió-bemenetet a 3,5 mm-es jack-kábel útján egy audió-készülék (pl. erősítő) fejhallgató-aljzatával. Esetleg használjon egy 3,5 -6,3 mm-es adaptert (nincs mellékelve).
- Kapcsolja be a hangforrást, amellyel az adóegység össze van kötve (tévékészülék vagy audiokomponens).
- Kapcsolja be a fejhallgatót a Power-gomb (3) megnyomásával. A fejhallgató LED-je (7) zölden világít. Győződjön meg arról, hogy a piros LED (2) világít. Ez igazolja, hogy a tölthető akkumulátorok feltöltésére készen állnak.
- Tegybe le a fejére a fejhallgatót, és állítsa be a hangerőt igény szerinti.
- Első használat előtt bizonyosodjon meg róla, hogy az akku teljesen fel van töltve. Első használat előtt töltsen az akkumulátort minimum 24 órán át.
- Használat után kapcsolja ki a fejhallgatót és csatlakoztassa az adó/töltőállomás 2,5 mm-es jack-kábelével az akkumulátorok feltöltéséhez.

Hivatkozás



- Ha nem talál optimális vételi frekvenciát, nyomja meg a fejhallgatón az „Auto-Tune” keresőgombot (5).
- Ha nem talál megfelelő frekvenciát, állítsa át a frekvenciacsatornát az adóegység hátoldalán. Ezután erősítsen meg az „Auto-Tune” keresőgomb megnyomásával a megfelelő csatornát a fejhallgatón.
- Az optimális hangszálmény elérése érdekében állítsa a hangforrás (TV, sztereo készülék, ...) hangerejét a lehető leghangosabbra, és magán a fejhallgatón csökkentse a hangerőt.

Az adó átvitele automatikusan leáll, ha kb. 2 percig nem észlel audió-jelet, vagy ha a hangforrás jele túl gyenge a hibamentes vételhez. Amint a jelelősség újra megfelelő, az adóegység automatikusan visszakapcsol. A fejhallgató nem kapcsol le automatikusan.



Hivatkozás

- Az akkumulátorok károsodásának elkerülése érdekében mindig kapcsolja ki a fejhallgatót, amikor nem használja.
- Az első használat előtt teljesen fel kell tölteni az akkumulátorokat. Egy 24 órás kezdeti töltés szükséges, hogy az elemek elfogadható élettartama szavatolható legyen. A következő töltési folyamatok ezután kb. 10 órát vesznek igénybe.
- Kikapcsolt adó mellett az akkumulátorok nem töltődnek.

9. Hibakeresés

9.1 Nincs hang

- Ellenőrizze, hogy a hálózati adapter teljesen bepattant-e a dugaszoló aljzatba, és a másik végén megfelelően össze van-e kötve az adóegység hálózati adapterének bemeneti csatlakozójával.
- Győződjön meg arról, hogy a fejhallgató be van kapcsolva.
- Előfordulhat, hogy a fejhallgatóban lévő akkumulátor töltöttsége túl alacsony. Töltsen fel az akkumulátort.
- Ellenőrizze, hogy a tévékészülék, a hifi-berendezés vagy az egyéb audió-komponens be van-e kapcsolva, és be van-e állítva egy csatorna a hangátvitelhez.
- Növelje a hangerőt a fejhallgatón lévő szabályzóval.
- Lehetséges, hogy a csatlakoztatott audió-vidékészülék nincs lejártság módban? Kérjük, kapcsolja be megfelelően.
- Előfordulhat, hogy a hangforrás kimeneti szintje túl alacsonyra van beállítva. Állítsa be megfelelően a hangerőt.

9.2 Torzítás

- Nyomja meg az Auto-Tune gombot.
- Állítson be egy másik frekvenciacsatornát (1, 2 vagy 3). Ezután nyomja meg újra az „Auto-Tune” keresőgombot.
- Előfordulhat, hogy a fejhallgatóban lévő akkumulátor töltöttsége túl alacsony. Töltsen fel az akkumulátort.
- Növelje a hangerőt a fejhallgatón lévő szabályzóval.
- Előfordulhat, hogy túl nagy a távolság a fejhallgató és az adóegység között. Vigye közelebb egymáshoz a két készüléket, és fordítsa a fejhallgatót az adóegység irányába.
- Előfordulhat, hogy a hangjel bemeneti szintje túl alacsony. Növelje a hangforrás hangerejét.

10. Karbantartás és ápolás

Hivatkozás



Tisztítás előtt és hosszabb nemhasználat esetén válassza le a készüléket a hálózatról.

Ha a készülék felülete beszenyeződik, tisztítsa meg egy puha törülőruhával. Ne használjon kémiai tisztítószereket, és bevezített textilt, mert a víz befolyhat a készülék belsejébe.

11. Szavatosság kizárása

A Hama GmbH & Co. KG semmilyen felelősséget vagy szavatosságot nem vállal a termék szakszerűtlen telepítéséből, szereléséből és szakszerűtlen használatából, vagy a használati útmutatót és/vagy a biztonsági előírásokat be nem tartásából eredő károkokért.

12. Szerviz és támogatás

Kérjük, hogy a termékkel kapcsolatos kérdéseivel forduljon a Hama terméktanácsadásához.

Közvetlen vonal Közvetlen vonal: +49 9091 502-0 (Deu/Eng)

További támogatási információt itt talál: www.hama.com

13. Ártalmatlanítási előírások

Környezetvédelmi tudnivalók:



Az európai irányelvek 2012/19/EU és 2006/66/EU ajánlása szerint, a megjelölt időponttól kezdve, minden EU-s tagállamban érvényesek a következők: Az elektromos és elektronikai készülékeket és az elemeket nem szabad a háztartási szemétkébe dobni! A leselejtezett elektromos és elektronikus készülékeket és elemeket, akkumulátorokat nem szabad a háztartási szemétkébe dobni. Az elhasznált és működésképtelen elektromos és elektronikus készülékek gyűjtésére törvényi előírás kötelez mindenkit, ezért azokat el kell szállítani egy kijelölt helyre vagy visszavinni a vásárlás helyére. A termék csomagolásán feltüntetett szimbólum egyértelmű jelzést ad erre vonatkozóan a felhasználónak. A régi készülékek begyűjtése, visszaváltása vagy bármilyen formában történő újra hasznosítása közös hozzájárulás környezetünk védelméhez.

14. Megfelelőségi nyilatkozat



Hama GmbH & Co KG igazolja, hogy a [00131966] típusú rádióberendezés megfelel a 2014/53/EU irányelvnek. Az EU-megfelelőségi nyilatkozat teljes szövege elérhető a következő internetes címen:

www.hama.com->00131966->Downloads

Σας ευχαριστούμε για την αγορά αυτού του προϊόντος της Thomson! Διαβάστε προσεκτικά τις παρακάτω οδηγίες και υποδείξεις. Στη συνέχεια, φυλάξτε αυτό το εγχειρίδιο σε ασφαλές μέρος για μελλοντική χρήση. Σε περίπτωση που πουλήσετε τη συσκευή, παραδώστε αυτό το εγχειρίδιο στον επόμενο αγοραστή.

1. Επεξήγηση συμβόλων προειδοποίησης και υποδείξεων

Κίνδυνος ηλεκτροπληξίας

Αυτό το σύμβολο προειδοποιεί για κίνδυνο από επαφή με μη μονωμένα εξαρτήματα του προϊόντος, τα οποία μπορεί να φέρουν τόση τάση ώστε να προκληθεί ηλεκτροπληξία.

Προειδοποίηση

Χρησιμοποιείται για τη σήμανση υποδείξεων ασφαλείας ή για να επιστήξει την προσοχή σε ιδιαίτερους κινδύνους.

Υποδείξη

Χρησιμοποιείται για τη σήμανση επιπλέον πληροφοριών ή σημαντικών υποδείξεων.

2. Στοιχεία χειρισμού και ενδείξεις, σχ. 1+3

1. Ενδειξη LED κατάστασης φόρτισης (πράσινη)
2. Ενδειξη LED ενεργοποίησης/σήματος (κόκκινη)
3. Πλήκτρο ενεργοποίησης/απενεργοποίησης
4. Ρυθμιστής έντασης ήχου
5. Πλήκτρο αυτόματης αναζήτησης
6. Διακόπτης καναλιού συχνοτήτων
7. Ενδειξη LED ενεργοποίησης/απενεργοποίησης (πράσινη)

3. Περιεχόμενο συσκευασίας

- 2x Ξυμάρι ασύρματα ακουστικά UHF
- 1x πομπός με βάση φόρτισης
- 4x μπαταρίες AAA NiMH
- 1x τροφοδοτικό
- 1x Καλώδιο ισίων στερεοφωνικών βυσμάτων

4. Υποδείξεις ασφαλείας

- Το προϊόν προορίζεται για σκοπούς οικιακής χρήσης.
- Το προϊόν πρέπει να χρησιμοποιείται αποκλειστικά για το σκοπό που προβλέπεται.
- Τα παιδιά πρέπει να βρίσκονται υπό τη επίβλεψη κάποιου ενήλικα ώστε να μην παίξουν με τη συσκευή.
- Μην χρησιμοποιείτε το προϊόν σε περιοχές όπου δεν επιτρέπονται ηλεκτρονικές συσκευές.
- Τοποθετήστε όλα τα καλώδια έτσι ώστε να μην υπάρχει κίνδυνος να σκοταφεί κανείς.
- Μην τσακίζετε και μην συνθλίβετε το καλώδιο.
- Το προϊόν δεν επιτρέπεται να πέφτει κάτω, ούτε και να δέχεται δυνατά χτυπήματα.
- Απορρίψτε κατευθείαν το υλικό συσκευασίας σύμφωνα με τους ισχύοντες τοπικούς κανονισμούς απόρριψης.
- Μην κάνετε μετατροπές στη συσκευή. Κατ' αυτόν τον τρόπο παύει να ισχύει η εγγύηση.
- Οι μπαταρίες και ο φορτιστής είναι κατάλληλα για χρήση μαζί και πρέπει να χρησιμοποιούνται μόνο στον παρεχόμενο συνδυασμό.
- Πρέπει να προστατεύετε το προϊόν από βρομιά, υγρασία και υπερθέρμανση και να το χρησιμοποιείτε μόνο σε στεγνά περιβάλλοντα.
- Το προϊόν προορίζεται για χρήση εντός κτιρίων.
- Μην χρησιμοποιείτε το προϊόν κοντά σε καλοριφέρ, άλλες πηγές θερμότητας ή σε σημεία όπου δέχεται άμεση ηλιακή ακτινοβολία.
- Χρησιμοποιήστε το προϊόν μόνο σε ήπιες κλιματικές συνθήκες.
- Μην αφήνετε τα παιδιά να αγγίζουν αυτή ή οποιαδήποτε άλλη ηλεκτρική συσκευή.
- Μην χρησιμοποιείτε τη συσκευή εκτός των ορίων απόδοσης που περιγράφονται στα τεχνικά χαρακτηριστικά.
- Μην χρησιμοποιείτε το προϊόν σε υγρό περιβάλλον και αποφεύγετε τις σταγόνες νερού.

Κίνδυνος ηλεκτροπληξίας

- Μην ανοίγετε το προϊόν και μην συνεχίζετε να το χρησιμοποιείτε, αν έχουν προκληθεί ζημιές.
- Μην χρησιμοποιείτε το προϊόν, αν ο αντίπορος AC, το καλώδιο προσαρμογής ή το τροφοδοτικό έχει βλάβη.
- Μην προσπαθήσετε να συντηρήσετε ή να επισκευάσετε μόνοι σας το προϊόν. Οι εργασίες συντήρησης πρέπει να πραγματοποιούνται από το αρμόδιο εξειδικευμένο προσωπικό.

Προειδοποίηση – Μπαταρίες

- Προσέξτε οπωσδήποτε τη σωστή πολικότητα (επιγραφή + και -) των μπαταριών και τοποθετήστε τις ανάλογα. Η μη τήρηση μπορεί να οδηγήσει σε διαρροή του υγρού ή σε έκρηξη των μπαταριών.

Προειδοποίηση – Μπαταρίες

- Χρησιμοποιείτε αποκλειστικά απλές ή επαναφορτιζόμενες μπαταρίες του προβλεπόμενου τύπου.
- Πριν την τοποθέτηση των μπαταριών καθαρίστε τις επαφές των μπαταριών και τις επαφές του προϊόντος.
- Τα παιδιά δεν επιτρέπεται να αλλάζουν μπαταρίες χωρίς επίβλεψη.
- Μην υπερβείτε παλιές και καινούριες μπαταρίες, καθώς και μπαταρίες διαφορετικού τύπου και κατασκευαστή.
- Αφαιρέστε τις μπαταρίες από προϊόντα που δεν έχουν χρησιμοποιηθεί για μεγάλο χρονικό διάστημα (εκτός αν θέλετε να τα χρησιμοποιήσετε σε περιπτώσεις έκτακτης ανάγκης)
- Μην βραχυκυκλώνετε τις μπαταρίες.
- Μην φορτίζετε τις απλές μπαταρίες.
- Μην πετάτε τις μπαταρίες στην φωτιά.
- Φυλάτε τις μπαταρίες μακριά από παιδιά.
- Οι μπαταρίες δεν πρέπει να ανοίγονται, να καταστρέφονται, να καταπίνονται ή να καταλήνουν στο περιβάλλον. Μπορεί να περιέχουν δηλητηριώδη και βλαβερά για το περιβάλλον βαρέα μέταλλα.
- Αφαιρέστε και απορρίψτε τις χρησιμοποιημένες μπαταρίες αμέσως από το προϊόν.
- Μην αποθηκεύετε, φορτίζετε και μην χρησιμοποιείτε τη μονάδα σε ακραίες θερμοκρασίες και υπερβολικά χαμηλή ατμοσφαιρική πίεση (όπως π.χ. σε μεγάλα ύψη).

Προειδοποίηση

- Ψηλή ηχητική πίεση!
- Κίνδυνος βλάβης της ακοής.
- Για να αποτρέψετε τυχόν απώλεια της ακοής, αποφύγετε τη ακρόαση σε υψηλή ένταση ήχου για μεγάλο χρονικό διάστημα.
- Η ένταση του ήχου πρέπει να βρίσκεται πάντα σε λογικά επίπεδα. Η υψηλή ένταση, ακόμα και για σύντομα χρονικά διαστήματα, μπορεί να προκαλέσουν βλάβες στην ακοή.
- Η χρήση του προϊόντος περιορίζει την πρόσληψη θορύβων περιβάλλοντος. Γι' αυτό δεν επιτρέπεται όσο το χρησιμοποιείτε να χειρίζεστε οχήματα ή μηχανήματα.

5. Τεχνικά χαρακτηριστικά

Λειτουργία πομπού	UHF stereo
Ζώνη συχνοτήτων	863,52 – 864,52 MHz
Μέγιστη εκπεμπόμενη ισχύς	7,6 dBm
Τάση λειτουργίας	Πομπός: 8 V, 75 mA Δέκτης: 2,4 V, (2x AAA 1,2 V NiMH)
Εύρος συχνοτήτων	20 Hz – 20 KHz
Παραμόρφωση	< 3%
Εύρος θορύβου	> 50 dB
Εμβέλεια	έως 100 m (χωρίς εμπόδια) 20-30 m (σε κτίρια)
Χρόνος λειτουργίας	10 ώρες (σε μεσαία ένταση)

Στοιχεία κατά τον κανονισμό (ΕΕ) 2019/1782

Το όνομα ή το εμπορικό σήμα του κατασκευαστή, ο αριθμός του εμπορικού μητρώου του και η διεύθυνσή του-	Thomson, HRA12159, Dresdner Str. 9, 86653 Monheim
Αναγνωριστικό του μοντέλου	YLS0056A-E080040
Τάση εισόδου	100-240 V
Συχνότητα αναλλασσόμενου ρεύματος εισόδου	50/60 Hz

Τάση εξόδου/ Ένταση ρεύματος εξόδου/ Ισχύς εξόδου	8.0 V DC/ 0.4 A/ 3.2 W
Μέση ενεργός απόδοση	76.8 %
Απόδοση σε χαμηλό φορτίο (10 %)	65.1 %
Κατανάλωση ισχύος σε κατά σταση άνευ φορτίου	0.04 W

6. Εγκατάσταση πομπού / βάσης φόρτισης Σχ 3

Προειδοποίηση



- Χρησιμοποιείτε το προϊόν αποκλειστικά και μόνο με μια κατάλληλη για τον σκοπό αυτό πρίζα. Η πρίζα πρέπει να βρίσκεται κοντά στο προϊόν και να είναι εύκολα προσβάσιμη.
- Αποσυνδέστε το προϊόν από το ρεύμα, χρησιμοποιώντας τον διακόπτη on/off. Αν δεν υπάρχει, αποσυνδέστε το τροφοδοτικό από την πρίζα.
- Εάν χρησιμοποιείτε πολύπριζα, προσέξτε, ώστε οι συνδεδεμένοι καταναλωτές να μην υπερβαίνουν την επιτρεπόμενη συνολική κατανάλωση ενέργειας.
- Αποσυνδέστε το προϊόν από το ρεύμα, όταν δεν το χρησιμοποιείτε για μεγάλο χρονικό διάστημα.
- Συνδέστε το τροφοδοτικό στην υποδοχή σύνδεσης που βρίσκεται στην πίσω πλευρά του πομπού.
- Συνδέστε το τροφοδοτικό σε μια πρίζα.
- Για να φορτίσετε τις μπαταρίες συνδέστε το καλώδιο ίσιου βύσματος 2,5 mm του πομπού/φορτιστή στην ίδια υποδοχή (Charge) του δεξιού ακουστικού (R). Για τη φόρτιση απενεργοποιήστε τα ακουστικά με το πλήκτρο Power στο δεξί ακουστικό (R).
- Η LED «Charge» στον πομπό ανάβει τώρα πράσινη.

7. Σχ. 2 εγκατάσταση δέκτη / ακουστικών

- Αφαιρέστε προσεκτικά το μαξιλάρκι στη δεξιά πλευρά.
- Τοποθετήστε τις δύο παρεχόμενες μπαταρίες, τηρώντας τη σωστή πολικότητα.
- Εισάγετε πάλι το μαξιλάρκι μέχρι να ακουστεί ότι ασφαλίσει.

8. Εναρξη χρήσης Σχ. 3

- Συνδέστε την είσοδο ήχου μέσω του καλωδίου ίσιου βύσματος 3,5 mm με την έξοδο ακουστικών ουσκευής ήχου (π.χ. ενισχυτή). Αν χρειάζεται, χρησιμοποιήστε προσαρμογέα 3,5 -6,3 mm (δεν περιλαμβάνεται στη συσκευασία).
- Ενεργοποιήστε την πηγή ήχου με την οποία είναι συνδεδεμένος ο πομπός (τηλέφωρα ή συσκευή ήχου).
- Ενεργοποιήστε τα ακουστικά, πατώντας το πλήκτρο ενεργοποίησης/απενεργοποίησης (3). Η λυχνία LED (7) των ακουστικών θα ανάψει με πράσινο χρώμα. Βεβαιωθείτε ότι η κόκκινη λυχνία LED (2) ανάβει. Αυτό επιβεβαιώνει ότι οι επαναφορτιζόμενες μπαταρίες έχουν φορτιστεί.
- Φορέστε τα ακουστικά και ρυθμίστε την επιθυμητή ένταση ήχου.
- Πριν από την πρώτη χρήση, βεβαιωθείτε ότι η μπαταρία είναι πλήρως φορτισμένη. Πριν από την πρώτη χρήση φορτίστε την μπαταρία για 24 ώρες τουλάχιστον.
- Απενεργοποιήστε τα ακουστικά μετά τη χρήση τους και συνδέστε τα με το καλώδιο ίσιου βύσματος 2,5 mm του πομπού/φορτιστή για να φορτίσετε πάλι την μπαταρία.

Υποδείξει



- Εάν δεν βρείτε την ιδανική συχνότητα λήψης, πατήστε το πλήκτρο αυτόματης αναζήτησης (5) στα ακουστικά.
- Εάν δεν βρείτε καμία ικανοποιητική συχνότητα, αλλάξτε το κανάλι συχνότητων στην πίσω πλευρά του πομπού. Στη συνέχεια, επιβεβαιώστε την επιλογή του αντίστοιχου καναλιού στα ακουστικά πατώντας το πλήκτρο αυτόματης αναζήτησης.
- Για να απολαύσετε άριστη εμπειρία ακρόασης με τα ακουστικά, πρέπει να ρυθμίσετε την ένταση της πηγής ήχου (τηλέφωρα, στερεοφωνικό συγκρότημα,...) σε όσο το δυνατόν υψηλότερη ρύθμιση και να μειώσετε την ένταση στα ακουστικά

Η μέθοδος του πομπού απενεργοποιείται αυτόματα εάν για 2 λεπτά δεν γίνει αναγνώριση κάποιου ηχητικού σήματος ή εάν το σήμα της ηχητικής πηγής είναι αδύναμο για απόρροκτη λήψη. Όταν η ένταση του σήματος είναι επαρκής, ο πομπός ενεργοποιείται πάλι αυτόματα. Τα ακουστικά δεν απενεργοποιούνται αυτόματα.

Υποδείξει



- Για να αποτρέψετε ζημιές στις μπαταρίες πρέπει πάντα να απενεργοποιείτε τα ακουστικά όταν αυτά δεν χρησιμοποιούνται.
- Πριν την πρώτη χρήση, οι μπαταρίες πρέπει να είναι πλήρως φορτισμένες. Για την εγγυημένη διάρκεια ζωής των μπαταριών απαιτείται αρχική φόρτιση 24 ωρών. Οι επόμενες φορτίσεις διαρκούν περίπου 10 ώρες.
- Όταν ο πομπός είναι απενεργοποιημένος, οι μπαταρίες δεν φορτίζονται.

9. Αναζήτηση σφάλματος

9.1 Καθόλου ήχος

- Ελέγξτε εάν το τροφοδοτικό έχει συνδεθεί πλήρως στην πρίζα και εάν το άκρο του έχει συνδεθεί σωστά στην υποδοχή του πομπού.
- Βεβαιωθείτε ότι τα ακουστικά είναι ενεργοποιημένα.
- Η στάθμη φόρτισης της μπαταρίας των ακουστικών ενδέχεται να είναι χαμηλή. Φορτίστε την μπαταρία.
- Ελέγξτε εάν η τηλεόραση, το συγκρότημα HiFi ή η συσκευή ήχου είναι ενεργοποιημένες, καθώς και εάν είναι ενεργοποιημένο κάποιο κανάλι για μεταφορά ηχητικού σήματος.
- Αυξήστε την ένταση του ήχου με τον ρυθμιστή τω ακουστικών.
- Ενδεχομένως η συνδεδεμένη συσκευή ήχου/βίντεο να μην βρίσκεται στη λειτουργία αναπαραγωγής. Ενεργοποιήστε ανάλογα.
- Η στάθμη εξόδου στην πηγή ήχου μπορεί να έχει ρυθμιστεί πολύ χαμηλά. Ρυθμίστε σωστά την ένταση.

9.2 Παρομόρφωση

- Πατήστε το πλήκτρο αυτόματης αναζήτησης
- Ρυθμίστε ένα άλλο κανάλι συχνότητων (1, 2 ή 3). Στη συνέχεια, πατήστε πάλι το πλήκτρο αυτόματης αναζήτησης.
- Η στάθμη φόρτισης της μπαταρίας των ακουστικών ενδέχεται να είναι χαμηλή. Φορτίστε την μπαταρία.
- Αυξήστε την ένταση του ήχου με τον ρυθμιστή τω ακουστικών.
- Η απόσταση ανάμεσα στα ακουστικά κι τον πομπό ενδέχεται να είναι πολύ μεγάλη. Φέρτε τις δύο συσκευές πιο κοντά τη μια στην άλλη και στρέψτε τα ακουστικά προς τον πομπό.
- Η στάθμη εισόδου του σήματος ήχου ενδέχεται να είναι πολύ χαμηλή. Αυξήστε την ένταση της πηγής ήχου.

10. Συντήρηση και φροντίδα

Υποδείξει



Πριν από τον καθαρισμό της συσκευής και αν αυτή δεν πρόκειται να χρησιμοποιηθεί για μεγάλο χρονικό διάστημα, αποσυνδέστε την από την πρίζα.

Καθαρίζετε αυτό το προϊόν μόνο με ένα ελαφρύς βρεγμένο πανί χωρίς χνούδια και μην χρησιμοποιείτε επιθετικά καθαριστικά.

11. Απώλεια εγγύησης

Η εταιρεία Hama GmbH & Co KG δεν αναλαμβάνει καμία ευθύνη ή εγγύηση για ζημιές, οι οποίες προκύπτουν από λανθασμένη εγκατάσταση και συναρμολόγηση ή λανθασμένη χρήση του προϊόντος ή μη τήρηση των οδηγιών λειτουργίας καλή των υποδείξεων ασφαλείας.

12. Σέρβεις και υποστήριξη

Για ερωτήσεις σχετικά με το προϊόν απευθυνθείτε στην υπηρεσία εξυπηρέτησης πελατών της Hama.
Γραμμή υποστήριξης: +49 9091 502-0 (Γερμανικά/Αγγλικά)
Περισσότερες πληροφορίες υποστήριξης θα βρείτε στη διεύθυνση: www.hama.com

13. Υποδείξεις απόρριψης



Υποδείξει σχετικά με την προστασία περιβάλλοντος:

Από τη στιγμή που η Ευρωπαϊκή Οδηγία 2012/19/ΕΕ και 2006/66/ΕΕ ενσωματώνεται στο εθνικό δίκαιο ισχύουν τα εξής: Οι ηλεκτρικές και οι ηλεκτρονικές συσκευές καθώς και οι μπαταρίες δεν επιτρέπεται να πετούνται στα οικιακά απορρίμματα. Οι καταναλωτές υποχρεούνται από τον νόμο να επιστρέφουν τις ηλεκτρικές και ηλεκτρονικές συσκευές καθώς και τις μπαταρίες στο τέλος της ζωής τους στα δημόσια σημεία περισυλλογής που έχουν δημιουργηθεί γι αυτό το σκοπό ή στα σημεία πώλησης. Οι λεπτομέρειες ρυθμίζονται στη σχετική νομοθεσία. Το σύμβολο πάνω στο προϊόν, στο εγχειρίδιο χρήσης ή στη συσκευασία παραπέμπει σε αυτές τις διατάξεις. Με την ανακύκλωση, επαναχρησιμοποίηση των υλικών ή με άλλες μορφές χρησιμοποίησης παλιών συσκευών / Μπαταριών συνεισφέρετε σημαντικά στην προστασία του περιβάλλοντος. Στη Γερμανία ισχύουν αντίστοιχα οι παραπάνω κανόνες απόρριψης σύμφωνα με τον κανονισμό για μπαταρίες και συσσωρευτές.

14. Δήλωση συμμόρφωσης



Με την παρούσα ο/η Hama GmbH & Co KG, δηλώνει ότι ο ραδιοεξοπλισμός (00131966) πληροί την οδηγία 2014/53/ΕΕ. Το προϊόν κείμενο της δήλωσης συμμόρφωσης ΕΕ διατίθεται στην ακόλουθη ιστοσελίδα στο διαδίκτυο: www.hama.com > 00131966 -> Downloads

Děkujeme, že jste si vybrali výrobek Thomson.

Přečtěte si, prosím, všechny následující pokyny a informace. Uchovejte tento text pro případné budoucí použití. Pokud výrobek prodáte, předejte tento text novému majiteli.

1. Vysvětlení výstražných symbolů a pokynů

Nebezpečí poranění elektrickým proudem



Tento symbol upozorňuje na nebezpečí při dotyku neizolovaných částí produktu, které by mohly vést k nebezpečné napětí o takové síle, že hrozí nebezpečí poranění elektrickým proudem.

Upozornění



Tento symbol označuje bezpečnostní upozornění, které poukazuje na určitá rizika a nebezpečí.

Poznámka



Tento symbol označuje dodatečné informace nebo důležité poznámky.

2. Ovládací prvky a indikace obr.1+3

1. LED kontrolka stavu nabíjení (zelená)
2. LED kontrolka power/signál (červená)
3. Tlačítko Power
4. Regulátor hlasitosti
5. Tlačítko Auto-Tune
6. Spínač frekvenční kanál
7. LED kontrolka Power (zelená)

3. Obsah balení

- 2x rádiolva sluchátka UHF
- 1x vysílač s nabíjecí stanicí
- 4x baterie typu AAA NiMH
- 1x napájecí zdroj
- 1x vidlice- kabel stereo

4. Bezpečnostní pokyny

- Výrobek je určen pro použití v soukromých domácnostech.
- Výrobek používejte výhradně pro stanovený účel.
- Děti by měly být pod dohledem dospělé osoby, aby si s přístrojem nehrály.
- Výrobek nepoužívejte na místech, kde platí zákaz používání elektronických přístrojů.
- Všechny kabely pokládejte tak, aby nehrozilo nebezpečí zakopnutí.
- Kabel nelámejte a nestlačujte.
- Zabraňte pádu výrobku a výrobek nevystavujte velkým otřesům.
- Obalový materiál likvidujte ihned podle platných místních předpisů o likvidaci.
- Na výrobku neprovádějte žádné změny. Tím zanikají veškeré záručky ze záruky.
- Akumulátor, dron a nabíječka jsou vzájemně sladěny a smíjí být používány pouze v této dodané kombinaci.
- Výrobek chraňte před znečištěním. Nepoužívejte ve vlhkém prostředí a zabraňte styku s vodou. Používejte pouze v suchých prostorách.
- Výrobek je určen pouze pro použití v interiéru.
- Výrobek nepoužívejte v blízkosti zdrojů tepla, ani nevystavujte působení přímého slunečního záření.
- Tento produkt používejte pouze v mírných klimatických podmínkách.
- Výrobek nepatří do rukou dětem, stejně jako i všechny elektrické přístroje.
- Přístroj nepoužívejte mimo rozsah předepsaných hodnot v technických údajích.
- Výrobek nepoužívejte ve vlhkém prostředí a zabraňte styku s vodou.

Nebezpečí poranění elektrickým proudem



- Výrobek neotvírejte a v případě poškození již dále nepoužívejte.
- Produkt nepoužívejte, pokud jsou adaptér AC, kabel adaptéru nebo síťové vedení poškozené.
- Nepokoušejte se do výrobku sami zasahovat nebo ho opravovat. Veškeré úkony údržby přenechejte příslušnému odbornému personálu.

Upozornění – Baterie



- Při vkládání baterií vždy dbejte na správnou polaritu (+ a -). Při nesprávné polaritě hrozí nebezpečí vytečení baterií nebo exploze.
- Používejte výhradně akumulátory (nebo baterie) odpovídající udanému typu.
- Před vložením baterií vyčistěte všechny kontakty.
- Výměnu baterií dětem vykonávejte pouze pod dohledem dospělé osoby.
- Pro napájení tohoto výrobku nekombinujte staré a nové baterie, ani různé typy a značky baterií
- Vyměňte baterie, pokud se výrobek nebudete delší dobu používat. (Výjimku tvoří přístroje určené pro nouzové případy)
- Baterie nepřesoufujte.
- Baterie nenabíjejte.
- Baterie nevhazujte do ohně.
- Baterie uchovávejte mimo dosah dětí.
- Baterie nikdy neotvírejte, nepoškozujte, nepolykejte a nevyhazujte do přírody. Mohou obsahovat jedovaté těžké kovy škodící životnímu prostředí.
- Vybité baterie bez odkladu vyměňte a zlikvidujte dle platných předpisů.
- Vyhnete se skladování, nabíjení a používání při extrémních teplotách a extrémně nízkém tlaku vzduchu (např. ve velkých výškách).

Upozornění



- Vysoká akustický tlak
- Nebezpečí poškození sluchu.
- Aby nedošlo k poškození sluchu, neposlouchajte zařízení dlouhou dobu při vysoké hlasitosti.
- Hlaslost udržujte vždy na přiměřené úrovni. Vysoká hlaslost může, i při krátkém trvání, způsobit poškození sluchu.
- Používání výrobku omezuje vnímání okolních zvuků. Během používání proto neobsluhujte vozidla nebo stroje.



5. Technické údaje

Režim vysílání	UHF stereo
Kmitočtové pásmo	863,52 – 864,52 MHz
Maximální radiofrekvenční výkon vysílání	7,6 dBm
Provozní napětí	Vysílač: 8 V, 75 mA Přijímač: 2,4 V, (2x AAA 1,2 V NiMH)
Kmitočtový rozsah	20 Hz – 20 KHz
Zkreslení	< 3%
Odstup šumu	> 50 dB
Dosah	max. 100 m (pod širým nebem) 20–30 m (v budovách)
Doba chodu	10 h (při střední hlasitosti)

Údaje podle nařízení (EU) 2019/1782



Název výrobce nebo ochranná známka, obchodní registrační číslo a adresa	Thomson, HRA12159, Dresdner Str. 9, 86653 Monheim
Identifikační značka modelu	YLS0056A-E080040
Vstupní napětí	100-240 V
Vstupní frekvence	50/60 Hz
Výstupní napětí / Výstupní proud / Výstupní výkon	8.0 V DC / 0.4 A / 3.2 W

Průměrná účinnost v aktivním režimu	76.8 %
Účinnost při malém zatížení (10 %)	65.1 %
Spotřeba energie ve stavu bez zátěže	0,04 W

6. Instalace vysílače/nabíjecí stanice Obr. 3

Výstraha



- Výrobek provozujte pouze připojený ke schválené zásuvce. Zásuvka se musí nacházet v blízkosti výrobku a musí být snadno přístupná.
- Výrobek odpojte ze sítě pomocí vypínače – pokud není k dispozici, vytáhněte síťové vedení ze zásuvky.
- U vícenásobných zásuvek dbejte na to, aby připojené spotřebiče nepřekročily přípustnou celkovou spotřebu energie.
- Vypojte produkt ze sítě, pokud ho delší dobu nepoužíváte.
- Připojte napájecí zdroj k přípojovací zdířce na zadní straně vysílače.
- Připojte napájecí zdroj k zásuvce.
- Pro nabití baterii připojte 2,5 mm-kabel jack vysílače/nabíjecí stanice se zdírkou jack (Charge) sluchátka (R). Za tímto účelem vypněte sluchátko pomocí tlačítka Power na pravém sluchátku (R).
- Dioda Charge-LED na vysílači nyní svítí zeleně.

7. Obr. 2 instalace přijímač/sluchátka

- Opatrně stáhněte polstrovaní uší na pravé straně.
- Vložte dvě baterie, které jsou součástí dodávky, správně podle polarity.
- Polstrovaní opět nasadte tak, aby slyšitelné zaklaplo.

8. Uvedení do provozu Obr. 3

- Propojte vstup audio jack kabelem 3,5 mm s výstupní zdírkou pro sluchátka audiopřístroje (např. zesilovače). Případně použijte adaptér 3,5 -6,3 mm (není obsahem dodávky).
- Zapněte zdroj audio, se kterým je spojen vysílač (televizor nebo audio komponenta).
- Sluchátka zapněte stisknutím a podržením tlačítka napájení Power (3). LED kontrolka (7) na sluchátkách svítí zeleně. Ujistěte se, zda svítí červená LED kontrolka (2). Ta potvrzuje, že jsou nabíjecí baterie nabité.
- Nasadte si sluchátka a nastavte hlasitost podle přání.
- Před prvním použitím se ujistěte, zda je akumulátor zcela nabitý. Před prvním použitím nabíjejte akumulátor po dobu nejméně 24 hodin.
- Po použití sluchátko vypněte a připojte ho kabelem jack 2,5 mm vysílače/nabíjecí stanice, aby se baterie opět nabily.

Poznámka



- Pokud nemůžete nalézt optimální frekvenci příjmu, stiskněte tlačítko pro Auto-Tune (5) na sluchátkách.
- Pokud nenajdete dostačující frekvenci, změňte frekvenční kanál na zadní straně vysílače. Potom potvrďte stisknutím tlačítka Auto-Tune odpovídající kanál na sluchátkách.
- Pro dosažení optimálního zvuku ve sluchátkách nastavte hlasitost zdroje zvuku (TV, stereo atd.) co nejvyšší a regulujte hlasitost na sluchátkách.

Přenos vysílače se vypne automaticky, pokud po dobu cca 2 minut není rozpoznán signál audio nebo je signál zdroje audio příliš slabý pro bezchybný příjem. Jakmile je intenzita signálu opět dostačující, vysílač se opět zapne samovolně. Sluchátka se automaticky nevypnou.

Poznámka



- Aby nedošlo k poškození baterií, sluchátka vypínejte vždy, když je nepoužíváte.
- Před prvním použitím musí být baterie zcela nabité. 24hodinové první nabíjení je potřebné, aby byla zaručena přijatelná životnost baterií. Další nabíjení trvá vždy cca 10 hodin.
- Pokud je vysílač vypnutý, baterie se nenabíjí.

9. Hledání chyb

9.1 Žádný tón

- Zkontrolujte, zda je napájecí zdroj zcela ve zdířce a na druhém konci správně připojen ke vstupní zdířce zdroje vysílače.
- Zajistěte, aby byla sluchátka zapnutá.
- Stav nabití baterie ve sluchátkách by mohl mít příliš nízké zbytkové nabití. Nabijte baterii.
- Zkontrolujte, zda je televize, hi-fi systém nebo audio komponenta zapnutá a zda je nastavený kanál pro přenos audio signálu.
- Pomocí regulátoru na sluchátkách zvýšte hlasitost.
- Je možné, že se připojené zařízení audio/video nenachází v režimu přehrávání? Zapněte příslušný režim.
- Výstupní úroveň u zdroje audio je popř. nastavena příliš nízká. Nastavte vhodnou hlasitost.

9.2 Zkreslení

- Stiskněte tlačítko Auto-Tune.
- Nastavte jiný frekvenční kanál (1, 2 nebo 3). Potom znovu stiskněte tlačítko Auto-Tune.
- Stav nabití baterie ve sluchátkách by mohl mít příliš nízké zbytkové nabití. Nabijte baterii.
- Pomocí regulátoru na sluchátkách zvýšte hlasitost.
- Vzdálenost mezi sluchátky a vysílačem je popř. příliš velká. Snižte vzdálenost obou zařízení a otočte sluchátka směrem k vysílači.
- Vstupní úroveň audio signálu je popř. příliš nízká. Zesilte hlasitost zdroje audio.

10. Údržba a čištění

Poznámka



Před čištěním a v případě delšího nepoužívání přístroj vždy odpojte od sítě.

Zařízení čistěte jemným navlhčeným hadříkem, který nepouští žmolky. Při čištění nepoužívejte agresivní čisticí prostředky.

11. Vyloučení záruky

Hama GmbH & Co. KG nepřebírá žádnou odpovědnost nebo záruku za škody vzniklé neodbornou instalací, montáží nebo neodborným použitím výrobku nebo nedodržením návodu k použití a/nebo bezpečnostních pokynů.

12. Servis a podpora

Máte otázky k produktu? Obratěte na poradenské oddělení Hama.

Horká linka: +49 9091 502-0 (německy/anglicky)

Další podporné informace naleznete na adrese: www.hama.com

13. Pokyny k likvidaci

Ochrana životního prostředí:



Evropská směrnice 2012/19/EU a 2006/66/EU ustanovuje následující: Elektrická a elektronická zařízení stejně jako baterie nepatří do domovního odpadu. Spotřebitel se zavazuje odevzdat všechna zařízení a baterie po uplynutí jejich životnosti do příslušných sběrů. Podrobnosti stanoví zákon příslušné země. Symbol na produktu, návod k obsluze nebo balení na toto poukazuje. Recyklaci a jinými způsoby využití přispíváte k ochraně životního prostředí.

14. Prohlášení o shodě



Tímto Hama GmbH & Co KG prohlašuje, že typ rádiového zařízení [00131966] je v souladu se směrnicí 2014/53/EU. Úplné znění EU prohlášení o shodě je k dispozici na této internetové adrese: www.hama.com->00131966->Downloads

Ďakujeme, že ste sa rozhodli pre výrobok Thomson.

Prečítajte si všetky nasledujúce pokyny a informácie. Uchovajte tento návod na pozíciu pre prípadné budúce použitie. Ak výrobok predáte alebo darujete, dajte tento návod novému majiteľovi.

1. Vysvetlenie výstražných symbolov a upozornení

Nebezpečenstvo elektrického úderu



Tento symbol upozorňuje na nebezpečenstvo dotyku neizolovaných častí výrobku, ktoré sú eventuality pod tak vysokým bezpečným napätím, že hrozí nebezpečenstvo elektrického úderu.

Upozornenie



Tento symbol označuje bezpečnostné upozornenie, ktoré poukazuje na určité riziká a nebezpečenstva.

Poznámka



Tento symbol označuje dodatočné informácie, alebo dôležité poznámky.

2. Ovládacie a indikačné prvky obr. 1+3

1. LED indikátor stavu nabitia (zelený)
2. LED indikátor napájania/signálu (červený)
3. Tlačidlo Power
4. Regulator hlasitosti
5. Tlačidlo Auto-Tune
6. Spínač frekvenčného kanála
7. LED indikátor napájania (zelený)

3. Obsah balenia

- 2x UHF bezdrôtové slúchadlá
- 1x vysielateľ s nabíjacou stanicou
- 4x AAA NiMH akumulátory
- 1x napájací zdroj
- 1x vidlica - kábel stereo

4. Bezpečnostné upozornenia

- Výrobok je určený pre súkromné použitie v domácnosti, nie je určený na komerčné použitie.
- Výrobok používajte výlučne na stanovený účel.
- Na deti by sa malo dohliadať, aby sa zabezpečilo, že si nebudú s výrobkom hrať.
- Nepoužívajte výrobok v prostredí, v ktorom nie je používanie elektronických prístrojov dovolené.
- Všetky káble umiestnite tak, aby nevzniklo nebezpečenstvo potknutia.
- Dbajte na to, aby kábel nebol zalomený alebo privity.
- Výrobok nenechajte spadnúť a nevystavujte ho silným otrasom.
- Likvidujte obalový materiál okmžite podľa platných miestnych predpisov na likvidáciu odpadov.
- Na zariadení/prístroji nerobte žiadne zmeny. Má to za následok stratu akýchkoľvek nárokov na plnenie zo záruky.
- Akumulátory a nabíjacia stanica sú navzájom kompatibilné a je možné ich používať jedine v dodanej kombinácii.
- Výrobok chráňte pred znečistením. Nepoužívajte vo vlhkom prostredí a zabráňte styku s vodou. Používajte iba v suchých priestoroch.
- Výrobok je určený iba pre použitie v interiéri.
- Výrobok nepoužívajte v blízkosti zdrojov tepla, ani nevystavujte pôsobeniu priameho slnečného žiarenia.
- Výrobok používajte len v miernych klimatických podmienkach.
- Výrobok nepatří do rúk deťom, rovnako ako všetky elektrické prístroje.
- Prístroj nepoužívajte mimo rozsahu predpisovaných hodnôt v technických údajoch.
- Výrobok nepoužívajte vo vlhkom prostredí a zabráňte styku s vodou.

Nebezpečenstvo zásahu elektrickým prúdom



- Výrobok neotvárajte a v prípade poškodenia ho ďalej nepoužívajte.
- Výrobok nepoužívajte, keď sú poškodené AC adaptéry, kábel adaptéra alebo sieťové vedenie.
- Nesnažte sa robiť na výrobku údržbu alebo opravy. Akékoľvek práce na údržbe prenechajte odbornému personálu.

Upozornenie – Batérie



- Pri vkladaní batérií vždy dbajte na správnu polaritu (+ a -). Pri nesprávnej polarite hrozí nebezpečenstvo vytečenia batérií alebo explózie.
- Používajte výhradne akumulátory (alebo batérie) zodpovedajúce udanému typu.
- Pred vložením batérií vyčistite všetky kontakty.
- Deti smú vymieňať batérie iba pod dohľadom dospelého osoby.
- Na napájanie tohto výrobku nekombinujte staré a nové batérie, ani rôzne typy a značky batérií.
- Ak sa výrobok nebude dlhší čas používať, vyberte z neho batérie. (Výnimkou sú prístroje určené pre núdzové prípady).
- Batérie neskratujte.
- Batérie nenabíjajte.
- Batérie nevhadzujte do ohňa.
- Batérie uchovávajte mimo dosahu detí.
- Batérie nikdy neotvárajte, zabráňte ich poškodeniu, prehltnutiu alebo uniknutiu do životného prostredia. Môžu obsahovať jedovaté ťažké kovy, škodlivé pre životné prostredie.
- Vybité batérie bezodkladne vymeríte a zlikvidujte podľa platných predpisov.
- Vyhybajte sa skladovaniu, nabíjaniu a používaniu pri extrémnych teplotách a extrémne nízkom tlaku vzduchu (ako napr. vo veľkých výškach).

Upozornenie



- Vysoký akustický tlak
- Hrozí riziko poškodenia sluchu.
- Aby nedošlo k poškodeniu sluchu, nepočúvajte zariadenie dlhú dobu pri vysokej hlasitosti.
- Hlasitosť udržiavajte vždy na primeranej úrovni. Vysoká hlasitosť môže aj pri krátkom trvaní, spôsobiť poškodenie sluchu.
- Používanie výrobku obmedzuje vnímanie okolitých zvukov. Počas používania preto neobsluhuje vozidla ani stroje.



5. Technické údaje

Vysielač režim	UHF stereo
Frekvenčné pásmo	863,52 – 864,52 MHz
Maximálny vysokofrekvenčný	7,6 dBm
Prevádzkové napätie	Vysielač: 8 V, 75 mA Prijímač: 2,4 V, (2x AAA 1,2 V NiMH)
Frekvenčný rozsah	20 Hz – 20 KHz
Skreslenie	< 3%
Odstup šumu	> 50 dB
Dosah	max. 100 m (vo voľnom priestore) 20 – 30 m (v budovách)
Prevádzková doba	10 h (pri strednej hlasitosti)

Údaje podľa nariadenia (EÚ) 2019/1782



Názov alebo ochranná známka výrobcu, identifikačné číslo podniku a adresa	Thomson, HRA12159, Dresdner Str. 9, 86653 Monheim
Identifikačný kód modelu	YLS0056A-E080040
Vstupné napätie	100-240 V
Frekvencia vstupného striedaného prúdu	50/60 Hz

Výstupné napätie/ Výstupný prúd/ Výstupný výkon	8.0 V DC / 0.4 A / 3.2 W
Priemerná účinnosť v aktívnom režime	76.8 %
Účinnosť pri nízkej záťaži (10 %)	65.1 %
Spotreba energie v stave bez záťaže	0.04 W

6. Inštalácia vysielача/nabíjacej stanice – obr. 3

Výstraha



- Výrobok pripájajte iba do povolených zásuviek. Zásuvka musí byť v blízkosti výrobku a musí byť ľahko prístupná.
- Výrobok odpojte od siete vypínačom zapnuté/vypnuté – ak takýto vypínač nie je, vytlahnite sieťové vedenie zo zásuvky.
- V prípade viacsúčasných zásuviek dávajte pozor na to, aby pripojené spotrebiče neprekročili celkový dovolený príkon.
- Ak výrobok dlhšiu dobu nepoužívate, odpojte ho z elektrickej siete.
- Spojte napájací zdroj s pripojovacou zdierkou na zadnej strane vysielача.
- Spojte napájací zdroj so zásuvkou.
- Na nabíjanie akumulátorov spojte 2,5 mm jack kábel vysielача/ nabíjacej stanice s jack zdierkou (charge) slúchadiel (R). V tomto prípade vypnite slúchadlá tlačidlom Power na pravom slúchadle (R).
- Teraz svieti zelená nabíjacia (charge) LED na vysielачi.

7. Inštalácia prijímača/slúchadiel – obr. 2

- Odtiahnite opatrne ušnú mušku na pravej strane.
- Vložte dva pribalené akumulátory a dbajte pritom na správnu polaritu.
- Opäť nasadte ušnú mušku, kým počujete nezavakne.

8. Uvedenie do prevádzky – obr. 3

- Prepojte audiovstup pomocou 3,5 mm jack kábla s výstupnou zdierkou pre slúchadlá audioprištoja (napr. zosilňovača). Použite podľa potreby adaptér 3,5–6,3 mm (nie je súčasťou dodávky).
- Zapnite zdroj zvuku, s ktorým je vysielач spojený (televízor alebo audio komponent).
- Zapnite slúchadlá tak, že stlačíte tlačidlo Power (3). LED (7) slúchadiel svieti zeleno. Ubezpečte sa, že svieti červená LED dióda (2). Potvrďuje, že sú nabíjateľné akumulátory nabité.
- Nasadte si slúchadlá a nastavte požadovanú hlasitosť.
- Pred prvým použitím zaistite, aby bol akumulátor kompletne nabitý. Pred prvým použitím nabite, prosím, akumulátor počas minimálne 24 hodín.
- Na opätovné nabíjanie akumulátorov vypnite slúchadlá po použití a spojte ich s 2,5 mm jack káblom vysielача/nabíjacej stanice.

Poznámka



- Pokiaľ nenájdete optimálnu prijímaciu frekvenciu, stlačte tlačidlo Auto-Tune (5) na slúchadlách.
- Pokiaľ nenájdete dostatočnú frekvenciu, zmeňte frekvenčný kanál na zadnej strane vysielača. Potom potvrdte stlačením tlačidla Auto-Tune príslušný kanál na slúchadlách.
- Na dosiahnutie optimálneho zvukového zážitku vašich slúchadiel by ste mali nastaviť čo najvyššiu hlasitosť zvukového zdroja (TV, stereo súprava...) a znížiť hlasitosť na samotných slúchadlách.

Prenos vysielача sa automaticky vypne, ak po dobu asi 2 minút nebude rozpoznávaný žiadny audio signál alebo ak je signál audio zdroja príliš slabý na bezchybný príjem. Po obnovení dostatočnej intenzity signálu sa vysielач opäť samostatne zapne. Slúchadlá sa automaticky vypnú.

Poznámka



- Aby sa predišlo poškodeniu batérií, vypnite slúchadlá vždy, keď ich nepoužívate.
- Pred prvým použitím musia byť batérie úplne nabité. 24-hodinové počiatkové nabíjanie je potrebné na zaručenie prijateľnej životnosti batérií. Nasledujúce nabíjacie postupy potom budú trvať približne 10 hodín.
- Pri vypnutom vysielачi sa akumulátory nenabíjajú.

9. Hľadanie chýb

9.1 Žiadny zvuk

- Skontrolujte, či je zástrčkový napájací zdroj úplne zasunutý do zásuvky a na druhom konci správne spojený so vstupnou zdierkou vysielача pre napájací zdroj.
- Zaistite, aby boli slúchadlá zapnuté.
- Akumulátor v slúchadlách by mohol mať príliš nízke nabitie. Nabite akumulátor.
- Skontrolujte, či je zapnutý TV prijímač, HiFi systém alebo audio komponent a či je nastavený kanál na prenos audio signálu.
- Zvýšte hlasitosť pomocou regulátora na slúchadlách.
- Pripojené audio/video zariadenie eventuálne nie je v prehrávacom režime? Príslušne ho zapnite.
- Výstupná hladina zvukového zdroja by mohla byť nastavená príliš nízko. Nastavte vhodnú hlasitosť.

9.2 Skreslenie

- Stlačte tlačidlo Auto-Tune.
- Nastavte iný frekvenčný kanál (1, 2 alebo 3). Potom stlačte znova tlačidlo Auto-Tune.
- Akumulátor v slúchadlách by mohol mať príliš nízke nabitie. Nabite akumulátor.
- Zvýšte hlasitosť pomocou regulátora na slúchadlách.
- Vzdialenosť medzi slúchadlami a vysielачom je eventuálne priveľká. Priblížte obidve zariadenia k sebe a nasmerujte slúchadlá na vysielач.
- Vstupná hladina audio signálu je eventuálne príliš nízka. Zvýšte hlasitosť na audio zdroji.

10. Údržba a starostlivosť

Poznámka



Pred čistením a pri dlhšom nepoužívaní odpojte zariadenie od siete.

Zariadenie čistite jemne navlhčenou handričkou, ktorá nezanecháva zhmokly. Pri čistení nepoužívajte agresívne čistiace prostriedky.

11. Vylúčenie záruky

Firma Hama GmbH & Co KG neručí/nezodpovedá za škody vyplývajúce z neodbornej inštalácie, montáže alebo neodborneho používania výrobku alebo z nerešpektovania návodu na používanie a/alebo bezpečnostných pokynov.

12. Servis a podpora

S otázkami týkajúcimi sa výrobku sa prosím obráťte na poradenské oddelenie firmy Hama.

Hotline: +49 9091 502-0 (nem./angl.)

Ďalšie informácie o podpore nájdete tu: www.hama.com

13. Pokyny pre likvidáciu

Ochrana životného prostredia:



Európska smernica 2012/19/EU a 2006/66/EU stanovuje: Elektrické a elektronické zariadenia, rovnako ako batérie sa nesmú vyhadzovať do domáceho odpadu. Spotrebiteľ je zo zákona povinný zlikvidovať elektrické a elektronické zariadenia, rovnako ako batérie na miesta k tomu určené. Symbolizuje to obrázok v návode na použitie, alebo na balení výrobku. Opätovným zúžitkováním alebo inou formou recyklácie starých zariadení/batérií prispievate k ochrane životného prostredia.

14. Vyhlásenie o zhode



Hama GmbH & Co KG týmto vyhlasuje, že rádiové zariadenie typu [00131966] je v súlade so smernicou 2014/53/EÚ. Úplné EÚ vyhlásenie o zhode je k dispozícii na tejto internetovej adrese:

www.hama.com->00131966->Downloads

Bir Thomson ürünü satın aldığınız için teşekkür ederiz! Biraz zaman ayırın ve önce aşağıda verilen talimatları ve bilgileri iyice okuyun. Bu kullanım kılavuzunu güvenli bir yerde saklayın ve gerektiğinde yeniden okuyun. Bu cihazı başkasına sattığınızda, bu kullanma kılavuzunu da yeni sahibine birlikte verin.

1. Uyarı sembollerinin ve uyarıların açıklanması

Elektrik şoku tehlikesi

Bu sembol ürünlerdeki yalıtılmamış parçaların temas etme tehlikesine işaret etmektedir. Bu parçalar bir elektrik çoku tehlikesi oluşturabilecek yükseklikte tehlikeli gerilimler taşıyor olabilir.

Uyarı

Güvenlik uyarılarını işaretlemek veya özellikle tehlikeli durumlara dikkat çekmek için kullanılır.

Not

Ek bilgileri veya önemli uyarıları işaretlemek için kullanılır

2. Kumanda ve gösterge elemanları (Resim 1+3)

1. Şarj durumu LED göstergesi (yeşil)
2. Güç/sinyal LED göstergesi (kırmızı)
3. Güç tuşu
4. Ses seviyesi ayar düğmesi
5. Otomatik tarama tuşu
6. Frekans kanalı şalteri
7. Güç LED göstergesi (yeşil)

3. Paketin içeriği

- 2x UHF kablolu kulaklık seti
- 1x verici ile şarj istasyonu
- 4x AAA NiMH akü
- 1x şebeke adaptörü
- 1x ses kablosu, stereo

4. Güvenlik uyarıları

- Bu ürün ticari olmayan özel evsel kullanım için öngörülmüştür.
- Bu ürünü sadece amacına uygun olarak kullanınız.
- Çocukların cihazla oynamadıklarından emin olmak için denetim altında olmaları gerekir.
- Bu ürünü elektronik cihazların kullanılmasına izin verilmeyen alanlarda kullanmayınız.
- Kablo ları tokeleme tehlikesi olmayacak şekilde serin.
- Kablo bükülmemeli ve herhangi bir yere sıkıştırılmamalıdır.
- Ürünü yere düşürmeyin ve çok aşırı sarsıntılara maruz bırakmayınız.
- Ambalaj malzemelerini yerel olarak geçerli talimatlara uygun olarak atık toplama yapınız.
- Cihazda herhangi bir değişiklik yapmayınız. Aksi takdirde her türlü garanti hakkı kaybolur.
- Piller ve şarj istasyonları birbirine uyumlu olup sadece teslim edilen kombinasyonda kullanılmalıdır.
- Cihazı pisliklere, neme ve aşırı ısınmaya karşı koruyunuz ve sadece kuru ortamlarda kullanınız.
- Bu ürün sadece bina içinde kullanmak için tasarlanmıştır.
- Ürünü kalorifer veya diğer ısı kaynakları yakınında kullanmayınız veya doğrudan güneş ışınlarına maruz bırakmayınız.
- Ürünü yalnızca ilımlı iklim koşullarında kullanınız.
- Bu cihaz, diğer elektrikli cihazlar gibi çocuklar tarafından kullanılmamalıdır!
- Bu ürünü teknik bilgilerde verilen kapasite sınırları dışında kullanmayınız.
- Ürünü sıcak, ıslak veya çok nemli bir ortamda kullanmayınız ve üzerine su püskürtmeyeyin dikkat edin.

Elektrik çarpması tehlikesi

- Ürünü açmayın ve hasar görmesi durumunda çalıştırmaya devam etmeyin.
- Ürünü, AC adaptörü, adaptör kablosu veya şebeke bağlantısı hasarlı olduğunda kullanmayınız.
- Ürünün bakımını veya onarımını kendiniz yapmaya çalışmayın. Her türlü bakım işlemleri uygun uzman personele bırakınız.

Uyarı – Pilleri

- Pilleri yerleştirirken kutuplarının (+ ve - işaretleri) doğru olmasına mutlaka dikkat edin. Dikkat edilmediğinde pil akabilir veya patlayabilir.
- Sadece belirtilen tipte aküler (pil değil) kullanınız.
- Pilleri yerleştirmeden önce pil kontaktlarını ve karşı kontaktları temizleyiniz.
- Çocukların denetim altında olmadan pil değiştirmelerine izin vermeyin.
- Eski ve yeni pillerle farklı tip ve üreticilere ait pilleri birlikte kullanmayınız.
- Uzun süre kullanılmayan ürünlerdeki pilleri çıkartın. (acil bir durum için belirtilmişlerindedir).
- Pilleri kısa devre yapmayın.
- Pilleri şarj etmeyin.
- Pilleri ateşe atmayın.
- Pilleri çocukların erişemeyeceği bir yerde saklayın.
- Pilleri hiçbir zaman açmayın, zarar vermeyin, yutmayın veya çevreye karışmalarına izin vermeyin. Pillerde zehirli ve çevre sağlığına zararlı ağır metaller mevcut olabilir.
- Bitmiş pilleri derhal üründen çıkartın ve atık toplama yerine.
- Aşırı sıcaklıklarda ve aşırı düşük hava basıncında (örn. yüksek rakımlarda) depolamaktan, yüklemekten ve kullanmaktan kaçınınız.

Uyarı

- Yüksek ses basıncı!
- Bir işleme hasarı riski mevcuttur.
- İşleme duyusunun bir kaybını önlemek için, uzun sürelerle yüksek ses seviyesinde dinlemekten sakının.
- Ses seviyesini daima normal bir seviyede tutun. Çok yüksek ses seviyeleri, kısa bir süre dahi olsa, işitsel hasarlara sebep olabilir.
- Bu ürünün kullanılması ortam sesleri algılandığında kısıtlanabilir. Bu sebepten kullanıldığında araç sürmeyin veya makine kullanmayınız.

5. Teknik bilgiler

Verici modu	UHF stereo
Frekans bandı	863,52 – 864,52 MHz
İletilen maksimum radyo frekans gücü	7,6 dBm
İşletme gerilimi	Verici: 8 V, 75 mA Alıcı: 2,4 V, (2x AAA 1,2 V NiMH)
Frekans aralığı	20 Hz – 20 KHz
Distorsiyon	< 3%
Sinyal-gürültü oranı	> 50 dB
Menzil	maks. 100 m (dış mekanlarda) 20-30 m (binalarda)
Çalışma süresi	10 saat (orta ses seviyesinde)

(EU) 2019/1782 Yönetmeliği Gereğince Bilgilendirme

Ticari Marka, Kayıt Numarası, Adres	Thomson, HRA12159, Dresdner Str. 9, 86653 Monheim
Model Tanıtımı	YLS0056A-E080040
Giriş Gerilimi	100-240 V
Giriş Alternatif Akım Frekansı	50/60 Hz
Çıkış Gerilimi / Çıkış Akımı / Çıkış Gücü	8.0 V DC / 0.4 A / 3.2 W
Ortalama Çalışma Verimliliği	76.8 %

Düşük Yükte (%10) Verimlilik	65.1 %
Sıfır Yükte Güç Tüketimi	0,04 W

6. Verici / şarj istasyonu kurulumu Res 3

Uyarı



- Ürünü, sadece onun için onaylanmış bir prize takın. Elektrik prizi ürünün yakınında ve kolay erişilebilir olmalıdır.
- Ürünü, açma/kapama şalteriyle elektrik şebekesinden ayırın. Bu mümkün değilse, elektrik kablosunu prizden çekin.
- Çoklu priz kullanırken, bağlı tüketicilerin izin verilen toplam güç tüketimini aşmadığından emin olun.
- Ürünü uzun süre kullanmadığınızda elektrik şebekesinden ayırın.
- Şebeke adaptörünün vericinin arka yüzündeki bağlantı yuvasına bağlayın.
- Fişli şebeke adaptörünü bir prize takın.
- Aküleri şarj etmek için, vericinin / şarj istasyonunun 2,5 mm jack kablosunu kulaklığın jack soketine (şarj) bağlayın (R). Bunun için kulaklığı sağ taraftaki (R) güç tuşu üzerinden açın.
- Vericideki şarj LED'i şimdi yeşil renkte yanar.

7. Alıcı / kulaklık kurulumu Res 2

- Sağ taraftaki kulak yastığını dikkatle çıkartın.
- Birlikte gelen iki aküyü yerleştirin ve bunu yaparken kutupların doğruluğuna dikkat edin.
- Kulak yastığı iştiril şekilde yerine oturana kadar yeniden takın.

8. Devreye alma Res 3

- Ses girişini 3,5 mm ses kablosu üzerinden bir ses cihazının (örn. amplifikatör) kulaklık çıkış soketine bağlayın. Gerekliğinde bir 3,5-6,3 mm adaptör kullanın (teslimat kapsamına dahil değildir).
- Vericinin bağlı olduğu ses kaynağını (yani televizyonu veya sesi yayınlayan cihazı) açın.
- Güç tuşuna (3) basarak kulaklığı açın. Kulaklığın LED'leri (7) yeşil yanar. Kırmızı LED (2) lambasının yandığından emin olun. Bu lamba, şarj edilebilen akülerin dolduğunu gösterir.
- Kulaklığı takın ve ses seviyesini istenilen ayara getirin.
- İlk kez kullanmadan önce akünün tümüyle şarj olduğundan emin olun. Lütfen ilk kez kullanmadan önce aküyü en az 24 saat şarj edin.
- Kulaklığı kullandıktan sonra kapatın ve aküleri yeniden şarj etmek için vericinin / şarj istasyonunun 2,5 mm jack kablosuna bağlayın.

Not



- Optimum bir alış frekansına bulamazsanız, kulaklıktaki otomatik tarama tuşuna (5) basın.
- Yeterli bir frekans bulamazsanız, vericinin arka yüzünde frekans kanalı değiştirin. Sonra otomatik tarama tuşuna basarak kulaklıktaki ilgili kanalı onaylayın.
- Kulaklığınızla optimum ses deneyimine ulaşmak için ses tonu kaynağının (televizyon, müzik seti, ...) ses seviyesi olabildiğince yüksek ayarlanmalı ve ses seviyesi kulaklıktan kısalmalıdır.

Vericinin yayını, yaklaşık 2 dakikalık bir süre için ses sinyali mevcut olmadığında veya ses kaynağının sinyali hatasız alışı için fazla zayıf olduğunda otomatik olarak kapatılır. Sinyal gücü yeterli düzeye geldiğinde verici otomatik olarak yeniden çalışmaya başlar. Kulaklık otomatik olarak kapanmaz.

Not



- Akünün zarar görmemesi için, kulaklığı kullanmadığınızda lütfen daima kapatın.
- İlk kez kullanmadan akülerin tümüyle şarj edilmesi gerekir. Akülerin makul kullanım ömrünün garantilenmesi için 24 saatlik ilk şarj gereklidir. Sonraki şarj işlemleri yakl. 10 saat sürer.
- Verici kapalıyken aküler şarj edilmez.

9. Arıza arama

9.1 Ses yok

- Fişli şebeke adaptörünün tümüyle prize oturduğundan ve diğer ucunda vericinin şebeke giriş yuvasına doğru takıldığından emin olun.
- Kulaklığın açık olduğundan emin olun.
- Kulaklık setinin aküsünün şarj durumu yeteriz bir şarja sahip olabilir. Aküyü şarj edin.
- TV cihazınızın, müzik setinizin veya ses cihazınızın açık olduğundan ve ses sinyali aktarımı için bir kanalın ayarlı olduğundan emin olun.
- Ses seviyesini kulaklık setindeki düğmeyle artırın.
- Bağladığınız ses/video cihazı oynatma modunda mı? Lütfen buna göre açın.
- Ses kaynağının çıkış ses seviyesi fazla düşük ayarda olabilir. Ses seviyesini uygun duruma getirin.

9.2 Distorsiyon

- Otomatik tarama tuşuna basın.
- Başka bir frekans kanalı (1,2 veya 3) arayayın. Sonra yeniden otomatik tarama tuşuna basın.
- Kulaklık setinin aküsünün şarj durumu yeteriz bir şarja sahip olabilir. Aküyü şarj edin.
- Ses seviyesini kulaklık setindeki düğmeyle artırın.
- Kulaklık seti ve verici arasındaki mesafe fazla olabilir. Cihazların birbirlerine yaklaştırın ve kulaklık setini verici yönüne çevirin.
- Muhtemelen ses sinyalinin giriş seviyesi fazla düşük. Ses kaynağının ses seviyesini artırın.

10. Bakım ve temizlik

Not



Temizlemeden önce veya uzun bir süre kullanılmıyacaksa, cihazı güç kaynağından çıkarın.

Bu cihazı sadece lifsi, hafif nemli bir bez ile silin ve agresif temizleyiciler kullanmayın.

11. Garanti reddi

Hama GmbH & Co. KG şirketi yanlış kurulum, montaj ve ürünün amacına uygun olarak kullanılmaması durumunda veya kullanılmıyav veya güvenliğin uyarılarına uyulmaması sonucu oluşan hasarlardan sorumluluk kabul etmez ve bu durumda garanti hakkı kaybolur.

12. Servis ve destek

Ürünle ilgili herhangi bir sorunuz varsa, lütfen HAMA ürün danışmanlığına başvurunuz.

Hotline: +49 9091 502-0 (Alm/İng)

Diğer destek bilgileri için, bkz.: www.hama.com

13. Atık toplama bilgileri

Çevre koruma uyarısı:



Avrupa Birliği Direktifi 2012/19/EU ve 2006/66/EU ulusal yasal uygulamalar için de geçerli olduğu tarihten itibaren: Elektrikli ve elektronik cihazlarla piller normal evsel çöpe atılmamalıdır. Tüketiciler için, artık çalışmayan elektrikli ve elektronik cihazları piller, kamuya ait toplama yerlerine veya satın alındıkları yerlere götürülmelidir. Bu konu ile ilgili ayrıntırlar ulusal yasalarla düzenlenmektedir. Ürün üzerinde, kullanma kılavuzunda veya ambalajda bulunan bu sembol tüketiciyi bu konuda uyarır. Eski cihazların geri kazanımı, yapıldıkları malzemelerin değerlendirilmesi veya diğer değerlendirme şekilleri ile, çevre korumasına önemli bir katkıda bulunursunuz. Yukarıda adı geçen atık toplama kuralları Almanya'da piller ve aküler için de geçerlidir.

14. Uygunluk beyanı



İş bu belge ile Hama GmbH & Co KG kablosuz sistem tipin [00131966] 2014/53/AB sayılı direktife uygun olduğunu beyan eder. AB Uygunluk Beyanının tam metni aşağıdaki internet adresinde incelenebilir: www.hama.com -> 00131966 -> Downloads

Tack för att du valt att köpa en Thomson produkt. Ta dig tid och läs först igenom de följande anvisningarna och hänvisningarna helt och hållet. Förvara sedan den här bruksanvisningen på en säker plats för att kunna titta i den när det behövs. Om du gör dig av med apparaten ska du lämna bruksanvisningen till den nya ägaren.

1. Förklaring av varningssymboler och hänvisningar

Fara för elektrisk stöt



Denna symbol hänvisar till fara vid beröring av isolerade produktdelar som kan ha en så pass hög spänning att det finns risk för elektrisk stöt.

Varning



Används för att markera säkerhetsanvisningar eller för att rikta uppmärksamheten mot speciella faror och risker.

Hänvisning



Används för att markera ytterligare information eller viktiga hänvisningar.

2. Manöverelement och indikeringar bild 1+3

1. LED-indikering laddningsstatus (grön)
2. LED-indikering power/signal (röd)
3. Power-knapp
4. Volymreglage
5. Auto-Tune-knapp
6. Omkopplare frekvenskanal
7. LED-indikering ström (grön)

3. Förpackningens innehåll

- 2x trådlösa UHF-hörlurar
- 1x sändare med laddningsstation
- 4x AAA NiMH-batterier
- 1x nätadapter
- 1x Telehane stereokabel

4. Säkerhetsanvisningar

- Produkten är avsedd för privat hemanvändning, inte yrkesmässig användning.
- Använd bara produkten till det som den är avsedd för.
- Barn ska hållas under uppsikt för att säkerställa att de inte leker med apparaten.
- Använd inte produkten inom områden där elektroniska apparater inte är tillåtna.
- Dra alla kablar så att det inte går att snubbla på dem.
- Böj och kläm inte kabeln.
- Tappa inte produkten och utsätt den inte för kraftiga vibrationer.
- Kasserat förpackningsmaterialet direkt enligt lokalt gällande kasseringsregler.
- Förändra ingenting på produkten. Då förlorar du alla garantianspråk.
- Batterier och laddningsstation är anpassade till varandra och får endast användas i den levererade kombinationen.
- Skydda produkten mot smuts, fukt och överhettning och använd den bara i inomhusmiljöer.
- Produkten är bara avsedd för inomhusanvändning.
- Använd inte produkten alldeles intill elementet, andra värmekällor eller i direkt solen.
- Använd endast produkten vid måttliga klimatförhållanden.
- Precis som alla elektriska apparater ska även denna förvaras utom räckhåll för barn!
- Använd inte produkten utöver de effektgränser som anges i den tekniska datan.
- Använd inte produkten i en fuktig omgivning och undvik stänkvatten.

Fara för elektrisk stöt



- Öppna inte produkten och fortsätt inte använda den om den är skadad.
- Använd inte produkten när AC-adaptern, adapterkabeln eller nätkabeln är skadade.
- Försök inte serva eller reparera produkten själv. Överåt allt servicearbete till ansvarig fackpersonal.

Varning – Batterier



- Var mycket noga med batteripolererna (+ och – märkning) och lägg in batterierna korrekt enligt detta. Beaktas inte detta finns det risk att batterierna läcker eller exploderar.
- Använd enbart uppladdningsbara batterier (eller batterier) som motsvarar den angivna typen.
- Rengör batterikontaktarna och motkontaktarna innan batterierna läggs i.
- Låt inte barn byta batterier utan uppsikt.
- Blanda inte gamla och nya batterier, inte heller olika sorters batterier eller batterier från olika tillverkare.
- Tag ut batterier ur produkter som inte används under längre tid. (om de inte ska finnas till hands för nödfall)
- Kortslut inte batterierna.
- Ladda inte batterier.
- Kasta inte batterier i öppen eld.
- Förvara batterier utom räckhåll för barn.
- Öppna, skada eller förtär aldrig batterier och släng dem inte i naturen. De kan innehålla giftiga tungmetaller som är skadliga för miljön.
- Förbrukade batterier ska tas ut ur produkten direkt och kasseras.
- Förvara, ladda eller använd inte vid extrema temperaturer och extremt lågt lufttryck (t.ex. på hög höjd).

Varning



- Högt ljudtryck!
- Det finns risk för hörselskador.
- Utsätt inte öronen för höga ljudnivåer under en längre tid så att inte hörseln tar skada.
- Håll alltid volymen på en förnuftigt nivå. Höga volymer – även under kort period – kan leda till hörselskador.
- När produkten används hör du inte ljud i omgivningen lika bra som annars. Kör därför inga fordon eller maskiner under användningen.



5. Tekniska data

Sändarläge	UHF stereo
Eller de frekvensband	863,52 – 864,52 MHz
Maximala radiofrekvenseffekt	7,6 dBm
Driftspänning	Sändare: 8 V, 75 mA Mottagare: 2,4 V, (2x AAA 1,2 V NiMH)
Frekvensområde	20 Hz – 20 KHz
Distorsion	< 3%
Signal-stör-förhållande	> 50 dB
Räckvidd	max. 100 m (utomhus) 20-30 m (inomhus)
Användningstid	10 h (vid medelhög volym)

Uppgifter enligt förordning (EU) 2019/1782



Tillverkarens namn eller varumärke, organisationsnummer och adress	Thomson, HRA12159, Dresdner Str. 9, 86653 Monheim
Modellbeteckning	YLS0056A-E080040
Ingående spänning	100-240 V
Ingående frekvens (växelström)	50/60 Hz

Utgående spänning / Utgående ström / Utgående effekt	8,0 V DC / 0,4 A / 3,2 W
Genomsnittlig verkningsgrad i aktivt läge	76,8 %
Verkningsgrad vid låg last (10 %)	65,1 %
Elförbrukning vid noll-last	0,04 W

6. Installation av sändare/laddningsstation bild 3

Varning



- Anslut bara produkten till ett godkänt eluttag. Eluttaget ska sitta i närheten av produkten och vara lätt att nå.
- Koppla bort produkten från elnätet med hjälp av strömbrytaren – om den saknas drar du ut nätkabeln ur eluttaget.
- Om girenuttag används får de anslutna förbrukarna inte överskrida tillåten total effektförbrukning.
- Koppla bort produkten från elnätet om den inte ska användas under en längre tid.
- Anslut nätadaptern till uttaget på sändarens baksida.
- Anslut strömkontakten till ett eluttag.
- Anslut sändarens/laddstationens 2,5 mm-telehane-kabel till hörlurarnas (R) tele-port (Charge) för att ladda batterierna. Stäng av hörlurarna med Power-knappen på den högra hörluren (R) för detta.
- Charge LED-lampan på sändaren lyser nu grönt.

7. Installation mottagare/hörlurar bild 2

- Drå försiktigt av örönkudden från höger sida.
- Sätt i de två medföljande uppladdningsbara batterierna och var noga med att polerna hamnar åt rätt håll.
- Sätt tillbaka örönkudden tills den hörbart hakar i rätt läge.

8. Idrifttagning bild 3

- Anslut ljudingången över 3,5 mm-telehane-kabeln till utgångsporten för hörlurar på en ljudkälla (t.ex. förstärkare). Använd eventuellt en adapter 3,5-6,3 mm (medföljer ej).
- Aktivera ljudkällan som sändaren är ansluten till (tv:n eller ljudenheter).
- Starta hörlurarna genom att trycka på power-knappen (3). Hörlurarnas lysdiod (7) lyser grönt. Försäkra dig om att den röda lysdioden (2) lyser. Den bekräftar att de uppladdningsbara batterierna är laddade.
- Ta på hörlurarna och ställ in volymen enligt önskemål.
- Ladda batteriet helt innan du använder apparaten första gången. Ladda batteriet i minst 24 timmar innan apparaten används första gången.
- Stäng av hörlurarna när du har använt dem och anslut dem till sändarens/laddstationens 2,5 mm-telehane-kabel för att ladda de uppladdningsbara batterierna igen.

Hänvisning



- Om ingen optimal mottagningsfrekvens hittas, tryck på Auto-Tune-knappen (5) på hörlurarna.
- Om ingen tillräcklig frekvens hittas, växla frekvenskanal på sändarens baksida. Bekräfta kanal genom att trycka på Auto-Tune-knappen på hörlurarna.
- För att ljudupplevelsen i hörlurarna ska bli optimal bör du ställa in ljudkällans (tv, stereoonläggning) volym så högt som möjligt och minska volymen i själva hörlurarna.

Överföringen från sändaren stängs av automatiskt om ingen ljudsignal tas emot på ca 2 minuter eller om signalen från ljudkällan är för svag för att mottagningen ska vara felfri. När signalstyrkan är OK igen aktiveras sändaren automatiskt. Hörlurarna stängs inte av automatiskt.

Hänvisning



- Stäng alltid av hörlurarna när de inte används så att batterierna inte skadas.
- Ladda batterierna helt innan du använder apparaten första gången. Ladda batteriet i minst 24 timmar innan apparaten används. Batterierna håller då längre. De följande uppladdningarna tar då cirka 10 timmar.
- Batterierna laddas inte om sändaren är avstängd.

9. Felsökning:

9.1 Inget ljud

- Kontrollera om strömkontakten sitter i korrekt i eluttaget och i uttaget på sändaren.
- Kontrollera att hörlurarna är påslagna.
- Laddningsstatusen i hörlursbatteriet kan vara för låg. Ladda batteriet.
- Kontrollera om TV:n, stereo eller ljudenheter är på och att en kanal för ljudöverföring är inställd.
- Höj volymen med reglaget på hörlurarna.
- Är ljud-/videoenheten inte i uppspelningsläge? Koppla på detta.
- Utgångsnivån på ljudkällan kan vara för lågt inställd. Ställ in rätt volym.

9.2 Distorsion

- Tryck på Auto-Tune-knappen.
- Ställ in en annan frekvenskanal (1, 2 eller 3). Tryck därefter åter på Auto-Tune-knappen.
- Laddningsstatusen i hörlursbatteriet kan vara för låg. Ladda batteriet.
- Höj volymen med reglaget på hörlurarna.
- Avståndet mellan hörlurarna och sändaren är eventuellt för stort. Flytta apparaterna närmare varandra och vänd hörlurarna mot sändaren.
- Ljudsignalens ingångsnivå är eventuellt för låg. Höj volymen på ljudkällan.

10. Service och skötsel

Hänvisning



Koppla bort apparaten från elnätet inför rengöring och om den inte ska användas under en längre tid.

Rengör bara den här produkten med en luddfri, lätt fuktad duk och använd inga aggressiva rengöringsmedel.

11. Garantifriskrivning

Hama GmbH & Co. KG övertar ingen form av ansvar eller garanti för skador som beror på olämplig installation, montering och olämplig produktanvändning eller på att bruksanvisningen och/eller säkerhetsanvisningarna inte följs.

12. Service och support

Kontakta Hama produktrådgivning om du har frågor om produkten.

Hotline: +49 9091 502-0 (tyleng)

Du hittar mer support-information här: www.hama.com

13. Kasseringshänvisningar

Not om miljöskydd:



Efter implementeringen av EU direktiv 2012/19/EU och 2006/66/EU i den nationella lagstiftningen, gäller följande: Elektriska och elektroniska apparater samt batterier får inte kastas i hushållsoporna. Konsumenterna är skyldiga att återlämna elektriska och elektroniska apparater samt batterier vid slutet av dess livslängd till, för detta ändamål, offentliga uppsamlingsplatser. Detaljer för detta definieras via den nationella lagstiftningen i respektive land. Denna symbol på produkten, instruktionsmanualen eller på förpackningen indikerar att produkten innefattas av denna bestämmelse. Genom återvinning och återanvändning av material/batterier bidrar du till att skydda miljön och din omgivning.

14. Försäkringen om överensstämmelse



Härmed försäkras Hama GmbH & Co KG, att denna typ av radioutrustning [00131966] överensstämmer med direktiv 2014/53/EU. Den fullständiga texten till EU-försäkringen om överensstämmelse finns på följande webbadress:

www.hama.com->00131966->Downloads

Suurkiitos, että valitsit Thomson-tuotteen.

Varaa aikaa ja lue seuraavat ohjeet ensin kokonaan läpi. Säilytä sen jälkeen tämä käyttöohje varmassa paikassa, jotta voit tarvittaessa tarkistaa siitä eri asioita. Jos luovut laitteesta, anna tämä käyttöohje sen mukana uudelle omistajalle.

1. Varoitusten ja ohjeiden selitykset

Sähköiskun riski



Tämä symboli viittaa tuotteen eristämättömien osien kosketusta aiheutuvaan vaaraan, joka saattaa aiheuttaa niin suuren jännitteen, että on olemassa sähköiskun vaara.

Varoitus



Käytetään turvaohjeiden merkitsemiseen ja huomion kiinnittämiseen erityisiin vaaroihin ja riskeihin.

Ohje



Käytetään lisätietojen tai tärkeiden ohjeiden merkitsemiseen

2. Käyttöelementit ja näytöt kuvat 1+3

1. LED-näyttö lataustila (vihreä)
2. LED-näyttö virta/signaali (punainen)
3. Virtapainike
4. Äänenvoimakkuuden säädin
5. Auto-Tune-painike
6. Taajuuskanavan katkaisin
7. Virran LED-näyttö (vihreä)

3. Pakkauksen sisältö

- 2x UHF-radiotaajuus-kuulokkeet
- 1x lähetin latausaseman kanssa
- 4x AAA NiMH-akkaa
- 1x verkkoläite
- 1x stereojohdot

4. Turvaohjeet

- Tuote on tarkoitettu yksityiseen, ei-kaupalliseen kotikäyttöön.
- Käytä tuotetta ainoastaan ohjeiden mukaiseen tarkoitukseen.
- Lapsia on valvottava sen varmistamiseksi, etteivät he leiki laitteella.
- Älä käytä tuotetta alueilla, joilla elektroniikkalaitteet eivät ole sallittuja.
- Sijoita kaikki johdot niin, että kompastumisvaaraa ei ole.
- Älä taita johtoa äläkä aseta sitä puristuksiin.
- Älä päästä laitetta putoamaan, äläkä altista sitä voimakkaalle tärinälle.
- Hävitä pakkausmateriaalit heti paikallisten jätehuoltomääräysten mukaisesti.
- Älä tee muutoksia laitteeseen. Muutosten tekeminen aiheuttaa takuun raukeamisen.
- Akut ja latausadapteri sopivat yhteen ja niitä saa käyttää vain toimitukseen sisältyvänä yhdistelmä.
- Suojaa tuote liialta kosteudelta ja ylikuumentumiselta ja käytä tuotetta vain kuivassa ympäristössä.
- Tuote on tarkoitettu ainoastaan sisäkäyttöön.
- Älä käytä tuotetta lämmittimen tai muiden lämmönlähteiden välittömässä läheisyydessä tai suorassa auringonpaisteessa.
- Tuotetta saa käyttää vain kohtuullisissa ilmastolo-olosuhteissa.
- Tämä laite kuten muutkaan sähkölaitteet eivät kuulu lasten käsiin!
- Älä käytä tuotetta sen teknisissä tiedoissa ilmoitettujen suorituskykyrajojen ulkopuolella.
- Älä käytä tuotetta kosteassa ympäristössä, ja vältä roiskevesiä.



Sähköiskun vaara

- Älä avaa tuotetta, äläkä jatka sen käyttöä, jos se on vaurioitunut.
- Älä käytä tuotetta, jos vaihtovirtasovitin, sovittinkaapeli tai verkkojohdot on vaurioitunut.
- Älä yritä huoltaa tai korjata tuotetta itse. Jätä kaikki huoltotyöt valtuutetulle ammattihenkilölle.

Varoitus – Paristot



- Varmista ehdottomasti, että paristojen akut (+ ja -) ovat oikein päin, ja aseta ne paikalleen sen mukaisesti. Jos tätä ohjetta ei noudateta, paristot voivat vuotaa tai räjähtää.
- Käytä ainoastaan akkuja (tai paristoja), jotka vastaavat ilmoitettua tyyppiä.
- Puhdista ennen paristojen asettamista paikalleen paristo- ja vastakontaktit.
- Älä anna lasten vaihtaa paristoja ilman valvontaa.
- Älä sekoita keskenään vanhoja ja uusia paristoja tai erityyppisiä tai eri valmistajan paristoja.
- Ota paristot pois laitteista, jotka ovat pitkään käyttämättä (paitsi jos laitteita pidetään valmiina hätätilanteita varten).
- Älä oikosulje paristoja.
- Älä lataa paristoja.
- Älä heitä paristoja tuleen.
- Säilytä paristot poissa lasten ulottuvilta.
- Älä koskaan avaa, vaurioita tai niele akkuja tai paristoja äläkä anna niiden päätyä luontoon. Ne voivat sisältää myrkyllisiä ja ympäristölle haitallisia raskasmetalleja.
- Poista tyhjentyneet paristot tuotteesta ja hävitä ne viipymättä.
- Vältä säilytystä, lataamista ja käyttöä äärimmissä lämpötiloissa ja erittäin alhaisessa ilmanpaineessa (esim. suurissa korkeuksissa).

Varoitukset



- Suuri äänenpainel
- On olemassa kuulovaurion vaara.
- Jotta estetään kuulon vaurioituminen, vältä kuuntelemista suurella äänenvoimakkuudella pidemmän aikaa.
- Pidä äänenvoimakkuus aina järkevällä tasolla. Suurista äänenvoimakkuuksista voi - lyhytaikaisinakin - seurata kuulovaurioita.
- Tuotteen käyttö rajoittaa ympäristön äänen havaitsemista. Siksi sen kanssa ei saa samanaikaisesti käyttää ajoneuvoja eikä koneita.



5. Tekniset tiedot

Lähetystila	UHF stereo
Radiotaajuudet	863,52 – 864,52 MHz
Suurin mahdollinen lähetysteho radiotaajuuksilla	7,6 dBm
Käyttöjännite	Lähetin: 8 V, 75 mA Vastaanotin: 2,4 V, (2x AAA 1,2 V NiMH)
Taajuusalue	20 Hz – 20 KHz
Vääristymä	< 3%
Kohinaitehyys	> 50 dB
Kantama	maks. 100 m (avoimessa maastossa) 20-30 m (rakennuksissa)
Käyttöaika	10 h (äänen ollessa keskivoimakkuudella)



Asetuksen (EU) 2019/1782 mukaiset tiedot

Valmistajan nimi tai tavara merkki, kaupparekisterinumero ja osoite	Thomson, HRA12159, Dresdner Str. 9, 86653 Monheim
Mallitunniste	YLS0056A-E080040
Ottojännite	100-240 V
Tuloverkkotaajuus	50/60 Hz

Asetuksen (EU) 2019/1782 mukaiset tiedot



Antojännite / Antovirta / Antoteho	8.0 V DC / 0.4 A / 3.2 W
Aktiivitiilan keskimääräinen hyötysuhde	76.8 %
Hyötysuhde alhaisella kuor mituksella (10 %)	65.1 %
Kuormittamattoman tilan te honkulutus	0.04 W

6. Lähettimen / latausaseman asennus - kuva 3

Varoitukset



- Kytkte tuote vain hyväksytyyn pistorasiaan. Pistorasian täytyy sijaita tuotteen lähellä ja olla helposti saavutettavissa.
- Irrota tuote sähköverkosta virtakatkaisimen avulla. Jos katkaisinta ei ole, irrota verkkojohto pistorasiasta.
- Huomioi monipistorasioiden yhteydessä, että liitetyt laitteet eivät ylitä sallittua kokonaisottoa.
- Irrota tuote sähköverkosta, jos et käytä sitä pidempään aikaan.
- Yhdistä verkkolaite kytkentäliittimellä lähettimen taustapuolelle.
- Kytkte pistokkeellinen verkkolaite pistorasiaan.
- Liitä lähettimen/latausaseman 2,5 mm:n stereojohto kuulokkeiden (R) stereoliittimeen (Charge) akkujen lataamista varten. Kytkte tätä varten kuulokkeet pois päältä oikeassa kuulokkeessa (R) olevan virtapainikkeen avulla.
- Lähettimessä oleva latauksen LED-merkkivalo palaa nyt vihreänä.

7. Vastaanottimen / kuulokkeiden asennus - kuva 2

- Vedä varovasti oikean puolen korvapehmuste irti.
- Aseta mukana toimitetut akut paikalleen ja huomioi tällöin oikea napaisuus.
- Aseta korvapehmuste jälleen paikalleen, kunnes se lukittuu kuuluvasti.

8. Käyttöönotto - kuva 3

- Liitä audiotulo 3,5 mm:n stereojohtoon avulla äänentoistolaitteen (esim. vahvistimen) kuulokkeiden lähtöliitäntään. Käytä tarvittaessa 3,5/6,3 mm:n adapteria (ei sisälly toimitukseen).
- Kytkte audiolaitte, johon lähetin on liitetty, päälle (televisio tai audiokomponentit).
- Kytkte kuulokkeet päälle painamalla virtapainiketta (3). Kuulokkeiden LED (7) palaa vihreänä. Varmista, että punainen LED (2) palaa. Silloin ladattavat akut on ladattu.
- Aseta kuulokkeet korville ja säädä äänenvoimakkuus haluamallasi voimakkuudelle.
- Varmista ennen ensimmäistä käyttöä, että akku on ladattu täyteen. Lataa akkua vähintään 24 tuntia ennen ensimmäistä käyttöä.
- Kytkte kuulokkeet käytön jälkeen pois päältä, ja liitä ne lähettimen/latausaseman 2,5 mm:n stereojohtoon akkujen lataamiseksi uudelleen.

Ohje



- Mikäli et löydä optimaalista vastaanottoaajuutta, paina kuulokkeissa olevaa Auto-Tune-painiketta (5).
- Mikäli et löydä riittävää taajuutta, vaihda lähettimen taustapuolella olevaa taajuuskanavaa. Vahvista sitten vastaava kanava kuulokkeiden Auto-Tune-painikkeella.
- Äänilihteen (TV, stereolaitteisto...) äänenvoimakkuus tulee säätää mahdollisimman korkealle ja äänenvoimakkuutta tulee säätää pienemmälle suoraan kuulokkeista parhaan mahdollisen äänelihtymyksen saavuttamiseksi.

Lähettimen välitystoiminto kytketään automaattisesti pois päältä, jos n. 2 minuutin aikana ei tunnista enää mitään audiosignaalia tai jos audiolaitteen signaali on liian heikko virheetöntä vastaanottoa varten. Heti kun signaalin voimakkuus on jälleen riittävä, kytketty lähetin itsenäisesti jälleen päälle. Kuulokkeet eivät kytkedy automaattisesti pois päältä.

Ohje



- Ladattavien paristojen vaurioiden välttämiseksi, kytkte kuulokkeet aina pois päältä, kun ne eivät ole käytössä.
- Ladattavien paristojen tulee olla ladattu täyteen ennen ensimmäistä käyttöä. 24 tunnin ensilataus on tarpeen ladattavien paristojen moitteettoman käyttöön saavuttamiseksi. Seuraavat latauskerrat kestävät sen jälkeen noin 10 tuntia.
- Akkuja ei ladata lähettimen ollessa kytkettynä pois päältä.

9. Vianetsintä

9.1 Ei ääntä

- Tarkasta, onko verkkolaitteen pistoke täysin paikallaan pistorasiassa ja toisesta päästä oikein liitetty lähettimen verkkolaitteen tuloliitäntään.
- Varmista, että kuulokkeet on kytketty päälle.
- Kuulokkeiden akun lataustila voi olla liian alhainen. Lataa akku.
- Tarkasta, onko televisio, HiFi-laitteisto tai audiokomponentit kytkettynä päälle ja audiosignaalin välittämisen kanava asetettuna.
- Korota äänenvoimakkuutta kuulokkeiden säätimen avulla.
- Liitetty audio-/videolaite ei mahdollisesti ole toistotilassa? Kytkte toistotila päälle.
- Audiolaitteen lähtötaso voi olla säädetty liian alhaiseksi. Säädä äänenvoimakkuus sopivaksi.

9.2 Vääristymä

- Paina Auto-Tune-painiketta.
- Aseta jokin toinen taajuuskanava (1, 2 tai 3). Paina sen jälkeen uudelleen Auto-Tune-painiketta.
- Kuulokkeiden akun lataustila voi olla liian alhainen. Lataa akku.
- Korota äänenvoimakkuutta kuulokkeiden säätimen avulla.
- Kuulokkeiden ja lähettimen välinen etäisyys on mahdollisesti liian suuri. Aseta molemmat laitteet lähemmäksi toisiaan ja käännä kuulokkeita lähettimen suuntaan.
- Audiosignaalin tulotaso on mahdollisesti liian alhainen. Lisää audiolaitteen äänenvoimakkuutta.

10. Hoito ja huolto

Ohje



Irrota laite ehdottomasti sähköverkosta ennen puhdistusta ja silloin, kun sitä ei käytetä pitkään aikaan.

Puhdista tämä tuote ainoastaan nukkaamattomalla, kevyesti kostutetulla liinalla äläkä käytä syövyttäviä puhdistusaineita.

11. Vastuun rajoitus

Hama GmbH & Co. KG ei vastaa millään tavalla vahingoista, jotka johtuvat epäasianmukaisesta asennuksesta tai tuotteen käytöstä tai käyttöohjeen ja/tai turvaohjeiden vastaisesta toiminnasta.

12. Huolto ja tuki

Tuotetta koskevissa kysymyksissä pyydämme kääntymään Haman tuoteneuvonnan puoleen.

Tukiliinja: +49 9091 502-0 (saksa/englanti)

Lisää tukitietoja on osoitteessa www.hama.com

13. Hävittämisohjeet

Ympäristönsuojelua koskeva ohje:



Siitä lähtien, kun Euroopan unionin direktiivi 2012/19/EU ja 2006/66/EU otetaan käyttöön kansallisessa lainsäädännössä, pätevät seuraavat määräykset: Sähkö- ja elektroniikkalaitteita ja paristoja ei saa hävittää talousjätteen mukana. Kuluttajalla on lain mukaan velvollisuus toimittaa sähkö- ja elektroniikkalaitteet niiden käyttöön päätyttyä niille varattuihin julkisiin keräyspisteisiin tai palauttaa ne myyntipaikkaan. Tähän liittyvistä yksityiskohdista säädetään kulloisenkin osavaltion laissa. Näistä määräyksistä mainitaan myös tuotteen symbolissa, käyttöohjeessa tai pakkausessa. Uudelleenkäytöllä, materiaalien/paristojen uudelleenkäytöllä tai muilla vanhojen laitteiden uudelleenkäyttövoilla on tärkeä vaikutus yhteisen ympäristömme suojeluun.

14. Vaatimustenmukaisuusvakuutus



Hama GmbH & Co KG vakuuttaa, että radiolaitetyyppi [00131966] on direktiivin 2014/53/EU mukainen.

EU-vaatimustenmukaisuusvakuutuksen täysimittainen teksti on saatavilla seuraavassa internetosoitteessa:
www.hama.com -> 00131966 -> Downloads

Vă mulțumim că ați optat pentru un produs Thomson.

Pentru început vă rugăm să vă lăsați puțin timp și să citiți complet următoarele instrucțiuni și indicații. Vă rugăm să păstrați manualul de utilizare la loc sigur pentru o consultare ulterioară în caz de nevoie. În caz de instruire a aparatului vă rugăm să predați și acest manual noului proprietar.

1. Explicarea simbolurilor de avertizare și indicații

Pericol de electrocutare



Acest simbol semnaleză pericol la atingerea cu componentele neizolate ale produsului, care datorită tensiunii înalte indicate, poate duce la electrocutare.

Avertizare



Se folosește la marcarea instrucțiunilor de siguranță sau la concentrarea atenției în caz de pericol și riscuri mari.

Instrucțiune



Se folosește pentru marcarea informațiilor și instrucțiunilor importante.

2. Elemente de comandă și afișaje Fig. 1-3

1. LED afișaj Statut încărcare (verde)
2. LED afișaj Power / Semnal
3. Tastă Power
4. Buton reglare volum sonor
5. Tastă Auto-Tune
6. Comutator canal frecvență
7. LED afișaj Power (verde)

3. Conținutul pachetului

- 2x Cască cu radiorecepție UHF
- 1x emițător cu stație de încărcare
- 4x acumulatori AAA NiMH
- 1x element de rețea
- 1x cablu audio

4. Instrucțiuni de siguranță

- Produsul este conceput numai pentru utilizare privată și nu profesională.
- Folosiți produsul numai în scopul pentru care a fost conceput.
- Pentru a fi sigur că nu se joacă cu aparatul, copiii trebuie să supravegheați.
- Nu folosiți produsul în zone unde nu sunt admise aparate electronice.
- Pozați cablurile în așa fel să nu vă împiedicați de ele.
- Nu îndoiți și nu striviți cablul.
- Nu lăsați produsul să cadă și nu îl supuneți trepidațiilor puternice.
- Reciclarea materialului pachetului se execută conform normelor locale de salubritate în vigoare.
- Nu executați modificări la aparat. În acest fel pierdeți orice drept la garanție.
- Acumulatorii și stația de încărcare sunt puse în concordanță și au voie să fie folosite numai în combinația livrată.
- Protejați produsul de impurități, umiditate, supraîncălzire și utilizați-l numai în mediu uscat.
- Produsul este conceput numai pentru utilizarea în interiorul clădirilor.
- Evitați folosirea produsului în imediata apropiere a sistemului de încălzire, a altor surse de căldură sau în radiația solară directă.
- Utilizați articolul numai în condiții climatice moderate.
- Acest aparat, ca de altfel toată aparatura electronică, nu are ce căuta în mâinile copiilor!
- Nu exploatați produsul în afara limitelor de putere indicate în datele tehnice.
- Nu folosiți produsul în mediu umed și evitați stropirea cu apă.

Pericol de electrocutare



- Nu deschideți produsul și nu continuați să îl operați, dacă prezintă deteriorări.
- Nu utilizați produsul dacă adaptorul CA, cablul adaptorului sau cablul de alimentare este deteriorat.
- Nu încercați să reparați sau să întrețineți produsul în regie proprie. Solicitați personalului de specialitate efectuarea oricăror lucrări de întreținere.

Avertizare – Baterii



- Atenție în mod obligatoriu la polaritatea corectă (marcările + și -) și introduceți-le corespunzător cu acestea. În cazul nerespectării vă expuneți pericolului scurgerilor sau exploziei bateriilor.
- Utilizați numai acumulatori (sau baterii) corespunzătoare tipului indicat.
- Naintea introducerii bateriilor vă rugăm să curățați contactele acestora precum și contactele contrare.
- Nu permiteți copiilor să schimbe bateriile nesupravegheați.
- Nu amestecați bateriile vechi cu cele noi, precum și baterii de diferite tipuri și producători diferiți.
- Dacă aparatele nu sunt întrebuințate pe perioade mai îndelungate este recomandată scoaterea bateriilor. (În afara cazului că sunt păstrate pentru cazuri de urgență).
- Nu scurtcircuitați bateriile.
- Bateriile nu se încarcă.
- Nu aruncați bateriile în foc.
- Păstrați bateriile astfel încât să nu fie la îndemâna copiilor.
- Bateriile nu se deschid, nu se deteriorează, nu se înghit și nu se aruncă în mediu înconjurător. Pot conține metale grele și toxice, nocive mediului înconjurător.
- Îndepărtați și salubrizați imediat bateriile folosite din produs.
- Evitați depozitarea, încărcarea și folosirea la temperaturi extreme și presiune foarte scăzută a aerului (de ex. la înălțimi mari).

Avertizare



- Presiune acustică mare!
- Persistă riscul deteriorării auzului.
- Pentru prevenirea pierderii simțului auzului evitați ascultarea la intensități sonore ridicate pe perioade lungi de timp.
- Reglați sonorul la o intensitate rezonabilă. Intensitatea ridicată a sonorului - chiar și de scurtă durată poate duce la tulburări ale auzului.
- Utilizarea produsului vă limitează capacitatea de percepere a zgomotelor înconjurătoare. În timpul utilizării produsului nu trebuie să deserviți agregate sau mijloace de transport.



5. Date tehnice

Regim emisie	UHF stereo
Banda de frecvențe	863,52 – 864,52 MHz
Puterea maximă	7,6 dBm
Tensiune de lucru	Emițător: 8 V, 75 mA Receptor: 2,4 V, (2 x AAA 1,2 V NiMH)
Domeniu frecvențe	20 Hz – 20 KHz
Distorsiune	< 3%
Raport semnal-zgomot	> 50 dB
Rază de acțiune	max. 100 m (în aer liber) 20-30 m (în clădiri)
Temp funcționare	10 ore (la volum sonor mediu)

Informații conform regulamentului (UE) 2019/1782



Denumirea producătorului sau marca comercială, numărul de înregistrare la Registrul Co merțului și adresa	Thomson, HRA12159, Dresdner Str. 9, 86653 Monheim
Identificator de model	YLS0056A-E080040
Tensiune de intrare	100-240 V
Frecvența c.a. de intrare	50/60 Hz

Tensiune de ieșire / Curent de ieșire / Putere de ieșire	8.0 V DC / 0.4 A / 3.2 W
Randament mediu în mod activ	76.8 %
Randamentul la sarcină redusă (10 %)	65.1 %
Puterea absorbită în regim fără sarcină	0.04 W

6. Instalare Emițător / Stație încărcare Fig. 3

Avertizare



- Operați produsul numai conectat la o priză validată pentru acesta. Priza trebuie să se afle în apropierea produsului și să fie ușor accesibilă.
- Deconectați produsul prin intermediul butonului de conectare/deconectare de la rețea – dacă acesta lipsește, deconectați cablul de alimentare de la priză.
- În cazul prizelor multiple, trebuie să aveți în vedere ca puterea totală a prizei să nu fie depășită de consumatorii conectați.
- Deconectați produsul de la rețea, dacă nu îl utilizați o perioadă mai lungă de timp.
- Conectați elementul de rețea cu fișa de racordare de pe spatele emițătorului.
- Conectați mufa elementului de rețea cu o priză.
- Pentru încărcarea acumulatorilor conectați cablul cu Jack de 2,5 mm al emițătorului/stațiunii de încărcare cu racordul Jack (Charge) al căștii (R). Pentru aceasta deconectați casca cu tasta Power de la receptorul drept (R).
- LED-ul Charge la emițător luminează verde.

7. Instalare Receptor / Cască Fig. 2

- Îndepărtați cu atenție pavilionul din dreapta.
- Introduceți cele două acumuloare lirate cu respectarea polarității.
- Instalați la loc pavilionul până la blocarea sonoră.

8. Punere în funcțiune Fig. 3

- Conectați intrarea audio prin cablul cu Jack de 3,5 mm la racordul de ieșire pentru cască a unui aparat audio (de ex. amplificator). Eventual puteți folosi un adaptor de 3,5 - 6,3 mm (nu este în setul livrat).
- Porniți sursa audio cu care este conectat emițătorul (televizor sau alt component audio).
- Porniți casca prin apăsarea tastei Power (3). LED-ul (7) de la cască luminează verde. Asigurați-vă că LED-ul roșu (2) luminează. Acesta confirmă că acumulatorii reincărcabili sunt încărcăți.
- Așezați-vă casca și reglați volumul sonor dorit.
- Înainte primei folosiri asigurați-vă de încărcarea completă a acumulatorului. Înaintea primei folosiri acumulatorul se încarcă cel puțin 24 ore.
- Pentru reincărcarea acumulatorilor, după întrebunțare deconectați casca și conectați-o cu cablul cu Jack de 2,5 mm al emițătorului/stației de încărcare cu racordul Jack (Charge) al căștii (R).

Instrucțiune



- Dacă nu găsiți nici o frecvență de recepție optimă, apăsați tasta Auto-Tune (5) de la cască.
- Dacă nu găsiți nici o frecvență suficientă, schimbați canalul frecvențelor de pe spatele emițătorului. Prin apăsarea tastei Auto-Tune se confirmă canalul corespunzător la cască.
- Pentru obținerea unui sunet excelent la cască, reglați intensitatea sunetului sursei (TV, instalație stereo, etc.) cât mai înalt posibil iar la cască o reduceți corespunzător.

Transmisia emițătorului încetează automat dacă timp de 2 minute nu a fost recunoscut nici un semnal audio sau este prea slab pentru o recepție fără erori. Când puterea semnalului devine suficientă emițătorul repornește automat. Casca nu se întreprinde automat.

Instrucțiune



- Pentru evitarea defectării bateriilor casca trebuie oprită când nu este folosită.
- Înainte primei folosiri bateriile trebuie complet încărcate. Pentru garantarea unei durate de exploatare acceptabile a bateriilor este necesară o încărcare inițială de 24 ore. Următoarele procese de încărcare durează cca 10 ore.
- Dacă emițătorul este oprit acumuloarele nu se încarcă.

9. Eliminarea erorilor

9.1 Fără ton

- Verificați dacă mufa elementului de rețea este complet introdusă în priză și la celălalt capăt este corect conectată cu fișa de intrare a elementului de rețea al emițătorului.
- Verificați dacă casca este pornită.
- Nivelul încărcării acumulatorului din cască poate fi prea scăzut. Încărcați acumulatorul.
- Verificați dacă televizorul, sistemul de înaltă fidelitate sau alte componente audio sunt pornite și au un canal setat pentru transmiterea semnalului audio.
- Măriți volumul sonor la cască.
- Verificați dacă aparatul audio/video conectat este în regim de redare. Efectuați corecțiile necesare.
- Nivelul ieșirii la sursa audio poate fi setat prea scăzut. Setati volumul sonor corespunzător.

9.2 Distorsiune

- Apăsăți tasta Auto-Tune.
- Setați un alt canal de frecvențe (1,2 sau 3). Apăsăți din nou tasta Auto-Tune.
- Nivelul încărcării acumulatorului din cască poate fi prea scăzut. Încărcați acumulatorul.
- Măriți volumul sonor la cască.
- Distanța dintre cască și emițător poate fi prea mare. Apropiati aparatele și îndreptați casca în direcția emițătorului.
- Nivelul intrării semnalului audio poate fi prea scăzut. Măriți volumul sonor al sursei audio.

10. Întreținere și revizie

Instrucțiune

Aparatul se scoate din priză înainte de curățare sau în caz de nefolosire îndelungată.



Curățați acest produs numai cu o cârpă fără scame, puțin umedă și nu folosiți detergenți agresivi.

11. Excludere de garanție

Hama GmbH & Co. KG nu își asumă nici o răspundere sau garanție pentru pagube cauzate de montarea, instalarea sau folosirea necorespunzătoare a produsului sau nerespectarea instrucțiunilor de folosire sau/săi a instrucțiunilor de siguranță.

12. Service și suport

Dacă aveți întrebări adresați-vă la Hama consultanță privind produsul.

Hotline: +49 9091 502-0 (Ger./Ang.)

Alte informații de suport găsiți aici: www.hama.com

13. Informații pentru reciclare

Instrucțiuni pentru protecția mediului înconjurător:

 Din momentul aplicării directivelor europene 2012/19/EU și 2006/66/EU în dreptul național sunt valabile următoarele: Aparatele electrice și electronice nu pot fi salubrizate cu gunoii menajer. Consumatorul este obligat conform legii să predea aparatele electrice și electronice la sfârșitul duratei de utilizare la locurile de colectare publice sau înapoi de unde au fost cumpărate. Detaliile sunt reglementate de către legislația țării respective. Simbolul de pe produs, în instrucțiunile de utilizare sau pe ambalaj indică aceste reglementări. Prin reciclarea, revalorificarea materialelor sau alte forme de valorificare a aparatelor scoase din uz aduceți o contribuție importantă la protecția mediului nostru înconjurător.

14. Declarație de conformitate

 Prin prezenta, Hama GmbH & Co KG, declară că tipul de echipamente radio [00131966] este în conformitate cu Directiva 2014/53/UE. Textul integral al declarației UE de conformitate este disponibil la următoarea adresă internet: www.hama.com -> 00131966 -> Downloads

THOMSON

Thomson is a trademark of Technicolor (S.A.) or its affiliates used under license by HAMA GmbH & Co KG in 86652 Monheim / Germany

www.thomson-av-accessories.eu



WHP3203D
00131966